

I

Italiano,1

BG

Български,13

CIS

Русский,25

TR

Türkçe,37

AQGD 169 H

Sommario

Installazione, 2-3

Disimballo e livellamento
Collegamenti idraulici ed elettrici
Dati tecnici

Descrizione della macchina, 4-5

Pannello comandi

Come effettuare un ciclo di lavaggio, 6

Programmi e opzioni, 7

Tabella Programmi
Le opzioni di lavaggio

Detersivi e biancheria, 8

Detersivo
Preparare la biancheria
Consigli di lavaggio
Sistema bilanciamento del carico

Precauzioni e consigli, 9

Sicurezza generale
Smaltimento
Apertura manuale della porta oblò

Manutenzione e cura, 10

Escludere acqua e corrente elettrica
Pulire la macchina
Pulire il cassetto dei detersivi
Curare il cestello
Pulire la pompa
Controllare il tubo di alimentazione dell'acqua

Anomalie e rimedi, 11

Assistenza, 12

Assistenza Attiva 7 giorni su 7

Installazione

! E' importante conservare questo libretto per poterlo consultare in ogni momento. In caso di vendita, di cessione o di trasloco, assicurarsi che resti insieme alla lavabiancheria.

! Leggere attentamente le istruzioni: ci sono importanti informazioni sull'installazione, sull'uso e sulla sicurezza.

! Nella busta contenente questo libretto troverete, oltre alla garanzia, dei particolari che serviranno per l'installazione.

Disimballo e livellamento

Disimballo

1. Una volta disimballata la lavabiancheria, controllare che non abbia subito danni durante il trasporto. Se fosse danneggiata non collegarla e contattare il rivenditore.

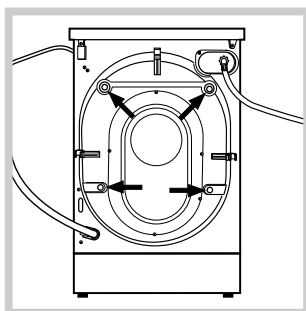

2. Rimuovere le 4 viti di protezione per il trasporto ed il relativo distanziale posti nella parte posteriore (vedi figura).

3. Chiudere i fori con i tappi di plastica contenuti nella busta.
4. Conservare tutti i pezzi; qualora la lavabiancheria dovesse essere trasportata, dovranno essere rimontati per evitare danneggiamenti interni.

Sbloccaggio del cassettone

Per rimuovere la staffa che blocca il cassetton e sorregge la vasca durante il trasporto, svitare le viti centrali, quindi tenendola saldamente, spingerla verso dietro ed estrarla; svitare le 4 viti laterali e togliere il listello metallico.

Terminata questa operazione montare lo zoccolo di plastica in dotazione (nel cassetton), assicurandosi, prima di spingerlo verso la macchina, di aver inserito i ganci nelle apposite asole.

! Per informazioni più dettagliate vedere le indicazioni che si trovano all'interno del cassetton.

! Gli imballaggi non sono giocattoli per bambini.

Livellamento

1. Posizionare la lavabiancheria su un pavimento piano e rigido, senza appoggiarla a muri o mobili.

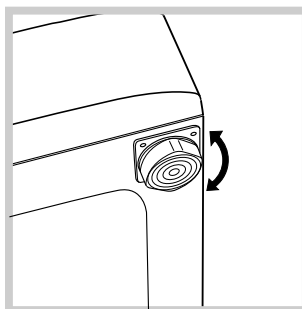

2. Compensare le irregolarità svitando o avvitando i piedini finchè la macchina non sia orizzontale (non deve essere inclinata più di 2 gradi).

! Un accurato livellamento dà stabilità ed evita vibrazioni e rumorosità soprattutto nella fase di centrifuga.

! In caso sia posizionata su moquette o tappeti, regolare i piedini in modo da conservare sotto la lavabiancheria lo spazio necessario per la ventilazione.

Collegamenti idraulici ed elettrici

Collegamento del tubo di alimentazione dell'acqua

! Prima di collegare il tubo di alimentazione alla rete idrica, far scorrere l'acqua finché non sia limpida.

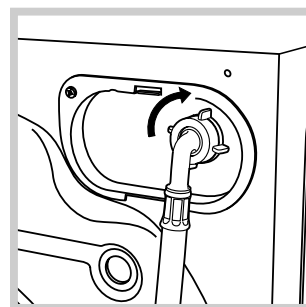

1. Collegare il tubo di alimentazione alla macchina avvitandolo all'apposita presa d'acqua, nella parte posteriore in alto a destra (vedi figura).

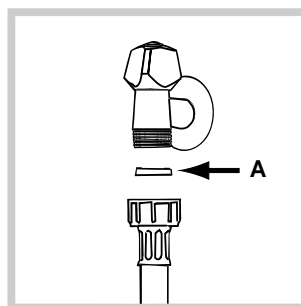

2. Inserire la guarnizione A contenuta nella busta nell'estremità del tubo di alimentazione e avvitarlo a un rubinetto d'acqua fredda con bocca filettata da 3/4 gas (vedi figura).

3. Fare attenzione che nel tubo non ci siano né pieghe né strozzature.

! La pressione idrica del rubinetto deve essere compresa nei valori della tabella Dati tecnici (vedi pagina a fianco).

! Se la lunghezza del tubo di alimentazione non fosse sufficiente, rivolgersi a un negozio specializzato o a un tecnico autorizzato.

! Non utilizzare mai tubi di carico usati o vecchi, ma quelli in dotazione alla macchina.

Collegamento del tubo di scarico

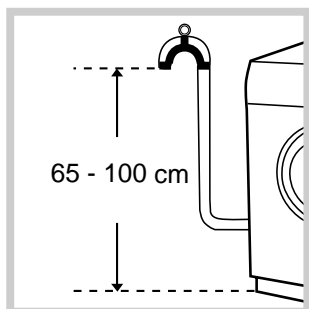

Collegare il tubo di scarico a una conduttura di scarico o a uno scarico a muro posti tra 65 e 100 cm da terra evitando assolutamente di piegarlo.

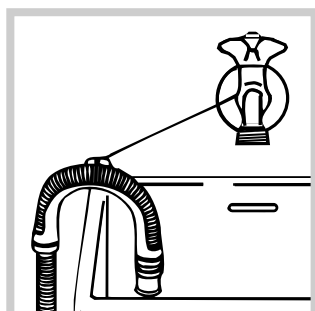

In alternativa, appoggiare il tubo di scarico al bordo di un lavandino o di una vasca, legando la guida in dotazione al rubinetto (vedi figura). L'estremità libera del tubo di scarico non deve rimanere immersa nell'acqua.

! È sconsigliato usare tubi di prolunga; se indispensabile, la prolunga deve avere lo stesso diametro del tubo originale e non superare i 150 cm.

Collegamento elettrico

Prima di inserire la spina nella presa della corrente, accertarsi che:

- la presa abbia la messa a terra e sia a norma di legge;
- la presa sia in grado di sopportare il carico massimo di potenza della macchina, indicato nella tabella Dati tecnici (vedi a fianco);
- la tensione di alimentazione sia compresa nei valori indicati nella tabella Dati tecnici (vedi a fianco);
- la presa sia compatibile con la spina della macchina. In caso contrario far sostituire la presa o la spina.

! La macchina non va installata all'aperto, nemmeno se lo spazio è riparato, perché è molto pericoloso lasciarla esposta a pioggia e temporali.

! A macchina installata, la presa della corrente deve essere facilmente raggiungibile.

! Non usare prolunghe e multiple.

! Il cavo non deve subire piegature o compressioni.

! Il cavo di alimentazione e la spina devono essere sostituiti solo da tecnici autorizzati.

Attenzione! L'azienda declina ogni responsabilità qualora queste norme non vengano rispettate.

Dati tecnici

Modello	AQGD 169 H
Dimensioni	larghezza cm 59,5 altezza cm 105 profondità cm 64,5
Capacità	da 1 a 8 kg
Collegamenti elettrici	vedi la targhetta caratteristiche tecniche applicata sulla macchina
Collegamenti idrici	pressione massima 1 MPa (10 bar) pressione minima 0,05 MPa (0,5 bar) capacità del cesto 62 litri
Velocità di centrifuga	sino a 1600 giri al minuto
Programmi di controllo secondo la norma EN 60456	programma Cotone Bianchi ; temperatura 60°C; effettuato con 8 kg di carico.



Questa apparecchiatura è conforme alle seguenti Direttive Comunitarie:
- 73/23/CEE del 19/02/73 (Bassa Tensione) e successive modificazioni
- 89/336/CEE del 03/05/89 (Compatibilità Elettromagnetica) e successive modificazioni
- 2002/96/CE

Descrizione della macchina

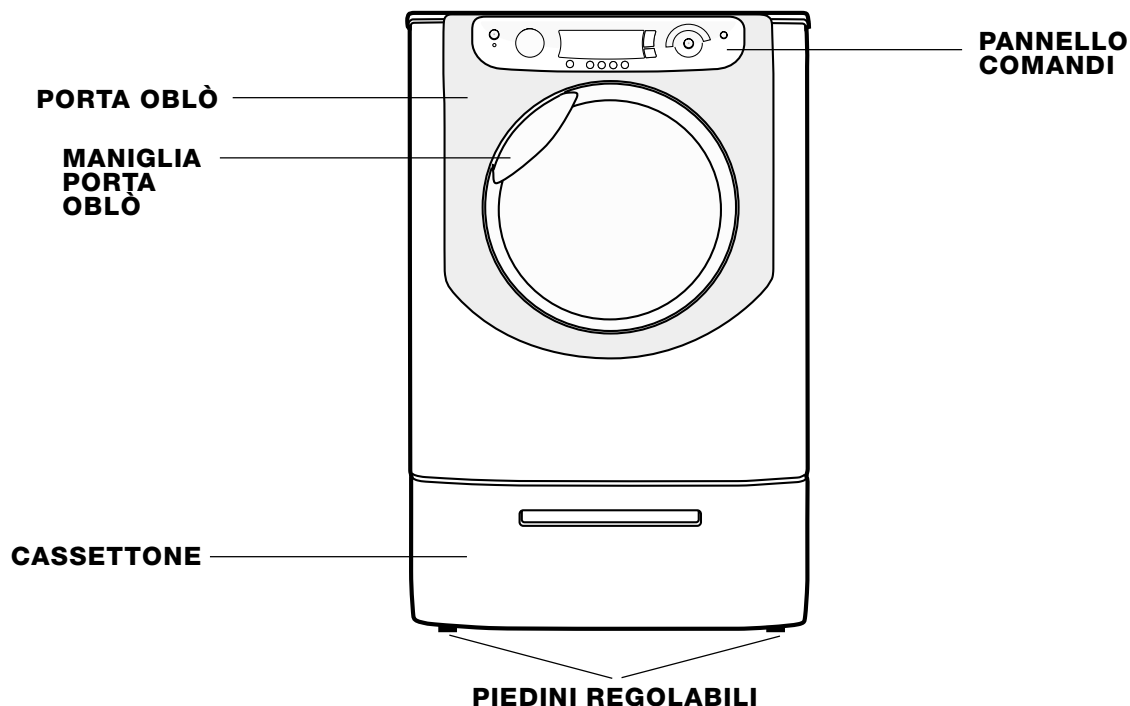

PORTA OBLÒ'



Per aprire la porta oblo' utilizzare sempre l'apposita maniglia (vedi figura).

All'apertura della porta oblo' si accende una luce che illumina il cestello.

CASSETTO DEI DETERSIVI

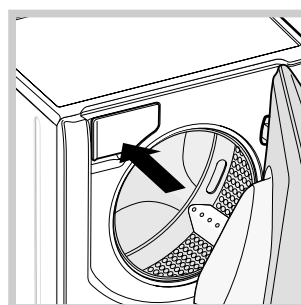

Si trova all'interno della macchina e vi si accede aprendo la porta. Per il dosaggio dei detersivi vedi il capitolo "Detersivi e biancheria".

CASSETTONE

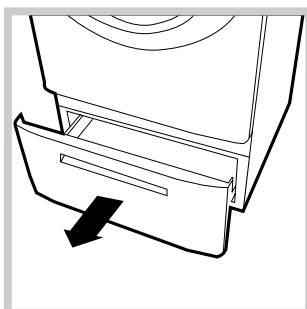

Serve per contenere la biancheria da lavare. Si apre tirandolo verso l'esterno (vedi figura).

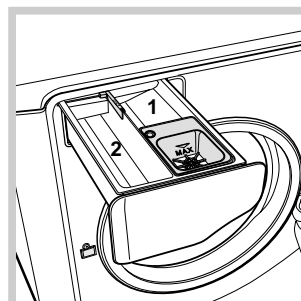

1. *vaschetta per il prelavaggio*: usare detersivo in polvere.
2. *vaschetta per il lavaggio*: usare detersivo in polvere o liquido. In quest'ultimo caso si raccomanda di versarlo immediatamente prima dell'avvio della lavabiancheria.

☞ *vaschetta per additivi*: per ammorbidente o additivi liquidi. Si raccomanda di non superare mai il livello massimo indicato dalla griglia e di diluire ammorbidenti concentrati.

Pannello comandi

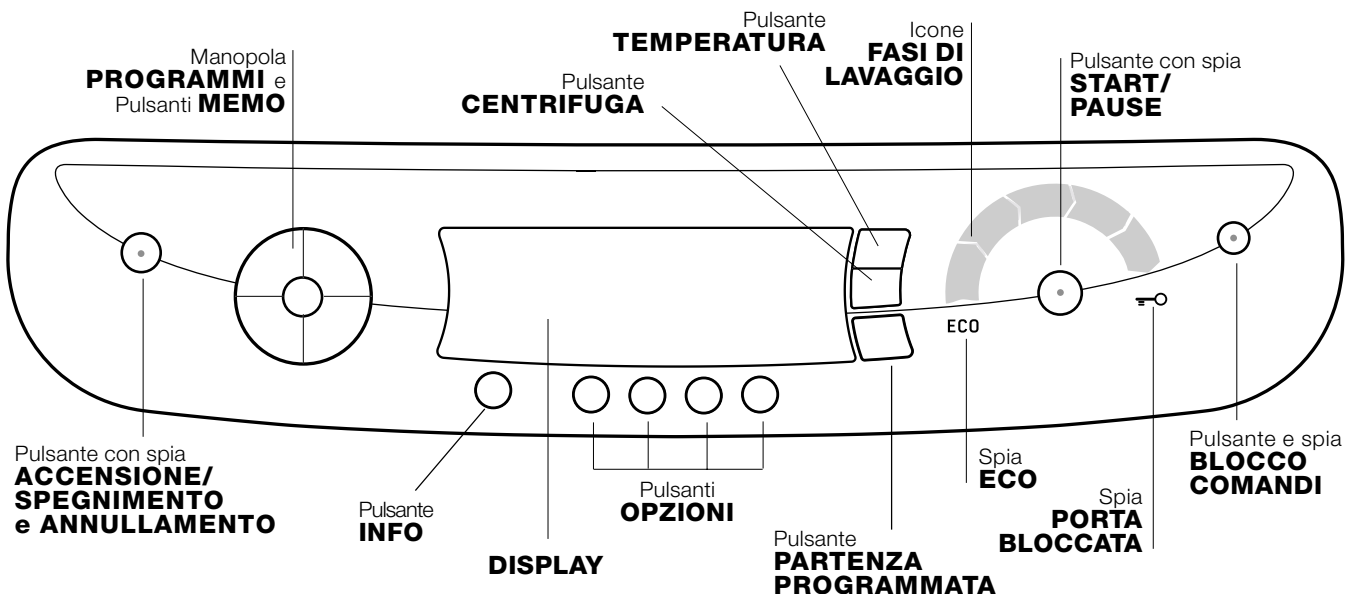

Pulsante con spia **ACCENSIONE SPEGNIMENTO e ANNULLAMENTO**: premere brevemente il pulsante per accendere o spegnere la macchina. La spia verde indica che la macchina è accesa. Per spegnere la lavabiancheria durante il lavaggio è necessario tenere premuto il pulsante più a lungo, circa 2 sec.; una pressione breve o accidentale non permetterà lo spegnimento della macchina. Lo spegnimento della macchina durante un lavaggio in corso annulla il lavaggio stesso.

Manopola **PROGRAMMI**: può essere ruotata in entrambe le direzioni. Per impostare il programma più corretto vedi la "Tabella programmi". Durante il lavaggio la manopola resta ferma.

Pulsanti **MEMO**: tenere premuto uno dei pulsanti per memorizzare un ciclo e le proprie personalizzazioni preferite. Per richiamare un ciclo precedentemente memorizzato premere il relativo pulsante.

Pulsante **TEMPERATURA**: Premere per ridurre la temperatura: il valore viene indicato nel display.

Pulsante **CENTRIFUGA**: Premere per ridurre o escludere del tutto la centrifuga: il valore viene indicato nel display.

Pulsante **PARTENZA RITARDATA**: Premere per impostare una partenza ritardata del programma prescelto. Il ritardo verrà indicato nel display.

Pulsanti **OPZIONI**: Premendo il pulsante sul display comparirà il nome dell'opzione. L'accensione della relativa lunetta indica che l'opzione è stata selezionata.

Pulsante **INFO**: Premi il pulsante per visualizzare sul display le informazioni su programma e opzioni.

Icone **FASI DI LAVAGGIO**: si illuminano ad indicare l'avanzamento del ciclo (Lavaggio - Risciacquo - Centrifuga - Scarico finale). La scritta **END** si illumina quando il ciclo è terminato.

Pulsante con spia **START/PAUSE**: quando la spia verde lampeggia lentamente, premere il pulsante per avviare un lavaggio. A ciclo avviato la spia diventa fissa. Per mettere in pausa il lavaggio, premere nuovamente il pulsante; la spia lampeggerà con colore arancione. Se la spia "Porta Bloccata" è spenta, si potrà aprire la porta oblò. Per far ripartire il lavaggio dal punto in cui è stato interrotto, premere nuovamente il pulsante.

Spia **PORTA BLOCCATA**: indica che la porta oblò è bloccata. Per aprire la porta è necessario mettere il ciclo in pausa (vedi *pagina seguente*).



Pulsante e spia **BLOCCO COMANDI**: per attivare o disattivare il blocco del pannello comandi, tenere premuto il pulsante per circa 2 secondi. La spia accesa indica che il pannello di controllo è bloccato. In questo modo si impediscono modifiche accidentali dei programmi, soprattutto se in casa ci sono dei bambini.

Spia **ECO**: l'icona **ECO** si accenderà quando, modificando i parametri di lavaggio, si otterrà un risparmio di energia elettrica di almeno il 10%.



! Alla prima accensione verrà richiesto di SELEZIONARE LA LINGUA (Select Language apparirà sul display): premere il pulsante **INFO** fino a quando comparirà sul display la lingua desiderata. Attendere 5 secondi e la lingua verrà memorizzata. Se per errore si è memorizzata una lingua sbagliata, tenere premuti contemporaneamente i pulsanti **INFO** e **PARTENZA RITARDATA** per poter rientrare nel menù di selezione lingua.

Come effettuare un ciclo di lavaggio

NOTA: la prima volta che si utilizza la lavabiancheria, effettuare un ciclo di lavaggio senza biancheria ma con detersivo impostando il programma cotone 90° senza prelavaggio.



1. **ACCENDERE LA MACCHINA.** Premere il pulsante . Tutte le spie si accenderanno per 1 secondo e sul display comparirà la scritta OK; rimarrà poi accesa fissa la spia del pulsante  e la spia START/PAUSE lampeggerà.
2. **CARICARE LA BIANCHERIA.** Aprire la porta oblò. Caricare la biancheria facendo attenzione a non superare la quantità di carico indicata nella tabella programmi della pagina seguente e nel display.
3. **DOSARE IL DETERSIVO.** Estrarre il cassetto e versare il detersivo nelle apposite vaschette come spiegato in “Descrizione della macchina”. Per consigli sul tipo di detersivo da utilizzare per ogni ciclo premere il pulsante .
4. **CHIUDERE LA PORTA OBLO’.**
5. **SCEGLIERE IL PROGRAMMA.** Ruotare la MANOPOLA PROGRAMMI verso destra o verso sinistra fino a selezionare il programma desiderato; il nome del programma comparirà sul display; ad esso è associata una temperatura e una velocità di centrifuga che possono essere modificate. Sul display comparirà il livello di caricamento del cestello raccomandato e la durata del ciclo.
6. **PERSONALIZZARE IL CICLO DI LAVAGGIO.** Agire sugli appositi pulsanti del pannello comandi:

Modificare la temperatura e/o la centrifuga.

La macchina seleziona automaticamente la temperatura e la centrifuga massime previste per il programma impostato e non possono pertanto essere aumentate. Premendo il pulsante  si riduce progressivamente la temperatura sino al lavaggio a freddo “OFF”. Premendo il pulsante  si riduce progressivamente la centrifuga sino alla sua esclusione “OFF”. Un’ulteriore pressione dei pulsanti riporterà i valori a quelli massimi previsti.

! Eccezione: selezionando il programma Cotone Bianchi la temperatura può essere aumentata sino a 90°.

Impostare una partenza ritardata.

Per impostare la partenza ritardata del programma prescelto, premere il pulsante relativo fino a raggiungere il tempo di ritardo desiderato. Quando tale opzione è attiva, sul display appare il simbolo . Per rimuovere la partenza ritardata premere il pulsante fino a che sul display compare la scritta OFF; il simbolo  si spegnerà.

Modificare le caratteristiche del ciclo.

- Premere il pulsante per attivare l’opzione; sul display comparirà il nome dell’opzione e la lunetta corrispondente al pulsante si accenderà.
- Premere nuovamente il pulsante per disattivare l’opzione; sul display comparirà il nome dell’opzione più OFF e la lunetta si spegnerà.

! Se l’opzione selezionata non è compatibile con il programma impostato, la lunetta lampeggerà e l’opzione non verrà attivata.

! Se l’opzione selezionata non è compatibile con un’altra precedentemente impostata, la lunetta relativa alla prima opzione selezionata lampeggerà e verrà attivata solo la seconda, la lunetta dell’opzione attivata si fisserà.

! Le opzioni possono variare il carico raccomandato e/o la durata del ciclo.

7. **AVVIARE IL PROGRAMMA.** Premere il pulsante START/PAUSE. La spia relativa si fisserà e la porta oblò si bloccherà (spia PORTA BLOCCATA accesa). Durante il lavaggio, sul display comparirà il nome della fase in corso e le icone relative alle fasi si illumineranno. Per cambiare un programma mentre un ciclo è in corso, **mettere la lavabiancheria in pausa** premendo il pulsante START/PAUSE; selezionare quindi il ciclo desiderato e premere nuovamente il pulsante START/PAUSE. Per aprire la porta mentre un ciclo è in corso premere il pulsante START/PAUSE; se la spia PORTA BLOCCATA  è spenta sarà possibile aprire la porta. Premere nuovamente sul pulsante START/PAUSE per far ripartire il programma dal punto in cui era stato interrotto.
8. **FINE DEL PROGRAMMA.** Viene indicata dalla scritta END accesa. La porta oblò si potrà aprire immediatamente. Se la spia START/PAUSE lampeggia, premere il pulsante per terminare il ciclo. Aprire la porta, scaricare la biancheria e spegnere la macchina.

! Se si desidera annullare un ciclo già avviato, premere a lungo il pulsante . Il ciclo verrà interrotto e la macchina si spegnerà.

SACCHETTO PER TRAPUNTE, TENDE E CAPI DELICATI

Grazie allo speciale sacchetto fornito in dotazione, Hotpoint/Ariston ti consente di lavare anche i tuoi capi più preziosi e delicati garantendo loro la massima protezione.

Si raccomanda di utilizzare in ogni caso il sacchetto per il **lavaggio di trapunte e piumini con fodera esterna realizzata in materiale sintetico.**

Tabella programmi

Icona	Descrizione del Programma	Temp. max. (°C)	Velocità max. (giri al minuto)	Detersivi		Carico max. (Kg)		Durata ciclo	
				Lavaggio	Ammorbidente	Normale	Con Mini carico		
Programmi per tutti i giorni									
	COTONE BIANCHI	60° (Max 90°)	1600	●	●	8	4	E' possibile controllare la durata dei programmi di lavaggio sul display.	
	COTONE BIANCHI: Bianchi e colorati delicati molto sporchi.	40°	1600	●	●	8	4		
	COTONE COLORATI	40°	1600	●	●	8	4		
	SINTETICI DELICATI	40°	800	●	●	4	2		
	MIX 30°: Per rinfrescare rapidamente capi poco sporchi (non indicato per lana, seta e capi da lavare a mano).	30°	800	●	●	3,5	1,5		
Programmi energici									
	COTONE con "PRELAVAGGIO": Per la rimozione di macchie ostinate. (Aggiungere il detersivo nell' apposito scomparto).	90°	1600	●	●	8	4		
	SINTETICI RESISTENTI	60°	800	●	●	4	2		
Programmi speciali									
	CAMICIE	40°	600	●	●	2	1		
	SETA: Per capi in seta, viscosa, lingerie.	30°	0	●	●	2	1		
	LANA: Per lana, cachemire, ecc.	40°	600	●	●	2	1		
	PIUMINI: Per capi imbottiti in piuma d'oca.	30°	1200	●	●	3	1,5		
	BIANCHERIA 7 GIORNI: Per biancheria da letto e da bagno.	60°	1600	●	●	8	4		
Programmi parziali									
	Risciacquo Cotone	-	1600	-	●	8	4		
	Risciacquo Delicati	-	800	-	●	4	2		
	Centrifuga Cotone	-	1600	-	-	8	4		
	Centrifuga Delicati	-	800	-	-	4	2		
	Scarico	-	0	-	-	8	4		

I dati riportati nella tabella hanno valore indicativo.

Opzioni di lavaggio

Super Wash

Grazie all'utilizzo di una maggior quantità d' acqua nella fase iniziale del ciclo e all'impiego di maggior tempo, tale opzione garantisce un lavaggio di alte performance.

! Non è attivabile sui programmi Mix 30°, Seta, Lana, Piumini e Programmi Parziali.

Stiramento

Selezionando questa opzione, il lavaggio e la centrifuga saranno opportunamente modificati per ridurre la formazione di pieghe. Al termine del ciclo la lavabiancheria effettuerà delle lente rotazioni del cestello; le spie "Stiramento" e START/PAUSE lampeggeranno. Per terminare il ciclo premere il pulsante START/PAUSE o il pulsante "Stiramento".

Nel programma **Seta** la macchina terminerà il ciclo con la biancheria in ammollo e la spia "Stiramento" lampeggerà. Per scaricare l'acqua e poter rimuovere il bucato è necessario premere il pulsante START/PAUSE o il pulsante "Stiramento".

! Non è attivabile sui programmi Lana, Centrifuga resistenti, Centrifuga delicati e Scarico.

Extra Risciacquo

Selezionando questa opzione si aumenta l'efficacia del risciacquo, e si assicura la massima rimozione del detersivo. E' utile per pelli particolarmente sensibili ai detersivi. Si consiglia il suo utilizzo con la lavabiancheria a pieno carico o con l'utilizzo di elevate dosi di detersivo.

! Non è attivabile sui programmi Mix 30°, Centrifuga resistenti, Centrifuga delicati e Scarico.

Mini carico

Si consiglia di usare questa funzione quando la biancheria da lavare è pari od inferiore alla metà del carico massimo consigliato (vedi *Tabella programmi*).

! Non è attivabile sui programmi Centrifuga resistenti, Centrifuga delicati e Scarico.

Detersivi e biancheria

Detersivo

La scelta e la quantità del detersivo dipendono dal tipo di tessuto (cotone, lana, seta...), dal colore, dalla temperatura di lavaggio, dal grado di sporco e dalla durezza dell'acqua.

Dosare bene il detersivo evita sprechi e protegge l'ambiente: pur biodegradabili, i detersivi contengono elementi che alterano l'equilibrio della natura.

Si consiglia di:

- usare detersivi in polvere per capi in cotone bianchi e per il prelavaggio.
- usare detersivi liquidi per capi delicati in cotone e per tutti i programmi a bassa temperatura.
- usare detersivi liquidi delicati per lana e seta.

! Non usare detersivi per il lavaggio a mano perché formano troppa schiuma.

Il detersivo deve essere versato prima dell'inizio del lavaggio nell'apposita vaschetta, oppure nel dosatore da porre direttamente nel cestello. In questo caso non si può selezionare il ciclo Cotone con prelavaggio.

Preparare la biancheria

! Spiegare bene i capi prima di caricarli.

- Suddividere la biancheria secondo il tipo di tessuto (simbolo sull'etichetta del capo) ed il colore facendo attenzione a separare i capi colorati da quelli bianchi;
- Svuotare le tasche e controllare i bottoni;
- Non superare i valori indicati nella "Tabella Programmi" riferiti al peso della biancheria asciutta.

Quanto pesa la biancheria?

1 lenzuolo	400-500 gr.
1 federa	150-200 gr.
1 tovaglia	400-500 gr.
1 accappatoio	900-1200 gr.
1 asciugamano	150-250 gr.
1 jeans	400-500 gr.
1 camicia	150-200 gr.

Consigli di lavaggio

Camicie: utilizzare l'apposito programma per lavare camicie di diversi tipo di tessuto e colore. Ne garantisce la massima cura.

Seta: utilizzare l'apposito programma per lavare tutti i capi in seta. Si consiglia l'utilizzo di un detersivo specifico per capi delicati.

Tende: si raccomanda di piegarle e inserirle nel sacchetto fornito in dotazione. Utilizzare il programma "Seta".

Lana: Hotpoint/Ariston è l'unica lavabiancheria ad aver ottenuto il prestigioso riconoscimento Woolmark Platinum Care (M.0508) da parte di The Woolmark Company, che certifica il lavaggio in lavatrice di tutti i capi in lana, anche quelli recanti l'etichetta "solo lavaggio a mano" . Con il programma "Lana" si ha quindi l'assoluta tranquillità di lavare in lavatrice tutti i capi in lana con la garanzia delle migliori performance.

Piumini: per lavare capi con imbottiture in piuma d'oca quali piumoni matrimoniali o singoli (non eccedenti i 3 kg. di peso), cuscini, giacche a vento utilizzare l'apposito programma "Piumini". Si raccomanda di caricare i piumini nel cestello ripiegandone i lembi verso l'interno (*vedi figure*) e di non superare i $\frac{3}{4}$ di volume del cestello stesso. Per un lavaggio ottimale si raccomanda di utilizzare detersivo liquido da dosare nel cassetto detersivo.

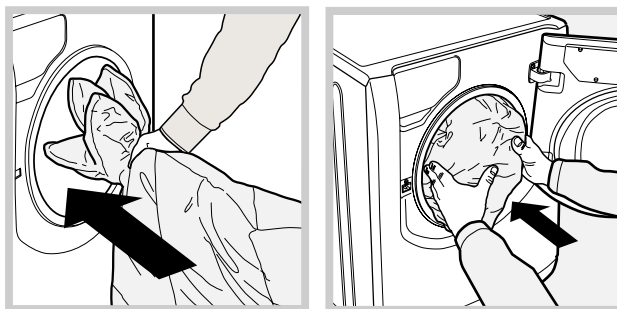

Trapunte: per lavare trapunte con fodera sintetica, utilizzare l'apposito sacchetto fornito in dotazione e impostare il programma "Piumini".

Biancheria da bagno e da letto: questa lavabiancheria permette di lavare la biancheria di tutta la casa in un unico ciclo "Biancheria 7 giorni" che ottimizza l'utilizzo di ammorbidente e ti consente di risparmiare tempo ed energia. Si consiglia l'utilizzo di detersivo in polvere.

Macchie ostinate: è bene trattare le macchie ostinate con sapone solido prima del lavaggio e di utilizzare il programma Cotone con prelavaggio.

Sistema bilanciamento del carico

Prima di ogni centrifuga, per evitare vibrazioni eccessive e per distribuire il carico in modo uniforme, il cestello effettua delle rotazioni ad una velocità leggermente superiore a quella del lavaggio. Se al termine di ripetuti tentativi il carico non fosse ancora correttamente bilanciato la macchina effettua la centrifuga ad una velocità inferiore a quella prevista.

In presenza di eccessivo sbilanciamento la lavabiancheria effettua la distribuzione anziché la centrifuga.

Per favorire una migliore distribuzione del carico e il suo corretto bilanciamento si consiglia di mescolare capi grandi e piccoli.

! La macchina è stata progettata e costruita in conformità alle norme internazionali di sicurezza. Queste avvertenze sono fornite per ragioni di sicurezza e devono essere lette attentamente.

Sicurezza generale

- Questo apparecchio è stato concepito esclusivamente per un uso di tipo domestico.
- La macchina deve essere usata solo da persone adulte e secondo le istruzioni riportate in questo libretto.
- Non toccare la macchina a piedi nudi o con le mani o i piedi bagnati o umidi.
- Non staccare la spina dalla presa della corrente tirando il cavo, bensì afferrando la spina.
- Non toccare l'acqua di scarico, che può raggiungere temperature elevate.
- Non forzare in nessun caso la porta l'oblò: potrebbe danneggiarsi il meccanismo di sicurezza che protegge da aperture accidentali.
- In caso di guasto, in nessun caso accedere ai meccanismi interni per tentare una riparazione.
- Controllare sempre che i bambini non si avvicinino alla macchina in funzione.
- Se deve essere spostata, lavorare in due o tre persone con la massima attenzione. Mai da soli perché la macchina è molto pesante.
- Prima di introdurre la biancheria controlla che il cestello sia vuoto.

Smaltimento

- Smaltimento del materiale di imballaggio: attenersi alle norme locali, così gli imballaggi potranno essere riutilizzati.
- La direttiva Europea 2002/96/CE sui rifiuti di apparecchiature elettriche ed elettroniche, prevede che gli elettrodomestici non debbano essere smaltiti nel normale flusso dei rifiuti solidi urbani. Gli apparecchi dismessi devono essere raccolti separatamente per ottimizzare il tasso di recupero e riciclaggio dei materiali che li compongono ed impedire potenziali danni per la salute e l'ambiente. Il simbolo del cestino barrato è riportato su tutti i prodotti per ricordare gli obblighi di raccolta separata. Per ulteriori informazioni, sulla corretta dismissione degli elettrodomestici, i detentori potranno rivolgersi al servizio pubblico preposto o ai rivenditori.

Apertura manuale della porta oblò

Nel caso non sia possibile aprire la porta oblò a causa della mancanza di energia elettrica e volete stendere il bucato, procedere come segue:

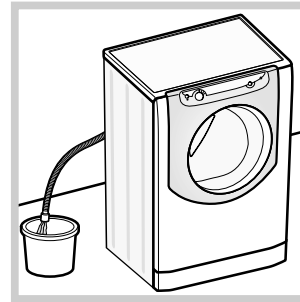

1. togliere la spina dalla presa di corrente.
2. verificare che il livello dell'acqua all'interno della macchina sia inferiore rispetto all'apertura dell'oblò; in caso contrario togliere l'acqua in eccedenza attraverso il tubo di scarico raccogliendola in un secchio come indicato in figura.

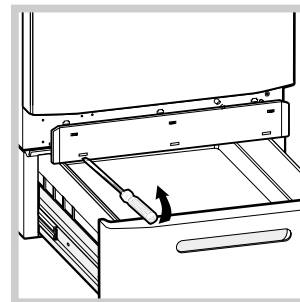

3. rimuovere il pannello di copertura sul lato anteriore della lavabiancheria con l'ausilio di un giravite (vedi figura).

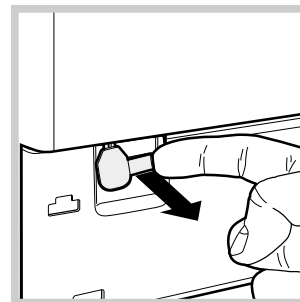

4. utilizzando la linguetta indicata in figura tirare verso l'esterno fino a liberare il tirante in plastica dal fermo; tirarlo successivamente verso il basso fino a sentire un "click" che indica che la porta è sbloccata.

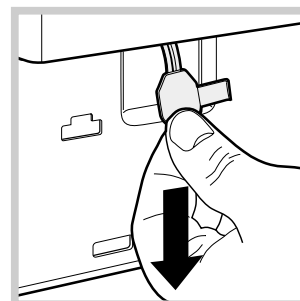

5. aprite la porta; nel caso non sia ancora possibile ripetete l'operazione.

6. rimontare il pannello assicurandosi, prima di spingerlo verso la macchina, di aver inserito i ganci nelle apposite asole.

Manutenzione e cura

Escludere acqua e corrente elettrica

- Chiudere il rubinetto dell'acqua dopo ogni lavaggio. Si limita così l'usura dell'impianto idraulico della macchina e si elimina il pericolo di perdite.
- Staccare la spina della corrente quando si pulisce la macchina e durante i lavori di manutenzione.

Pulire la macchina

La parte esterna e le parti in gomma possono essere puliti con un panno imbevuto di acqua tiepida e sapone. Non usare solventi o abrasivi.

Pulire il cassetto dei detersivi

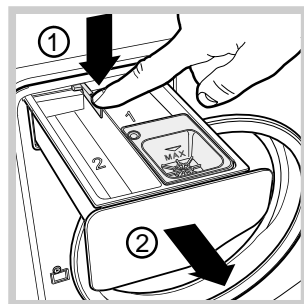

Per estrarre il cassetto premere la leva (1) e tirarlo verso l'esterno (2) (vedi figura).

Lavarlo sotto l'acqua corrente; questa pulizia va effettuata frequentemente.

Curare il cestello

- Lasciare sempre socchiusa la porta oblò per evitare che si formino cattivi odori.

Pulire la pompa

La macchina è dotata di una pompa autopulente che non ha bisogno di manutenzione. Può però succedere che piccoli oggetti (monete, bottoni) cadano nella precamera che protegge la pompa, situata nella parte inferiore di essa.

! Assicurarsi che il ciclo di lavaggio sia terminato e staccare la spina.

Per accedere alla precamera:

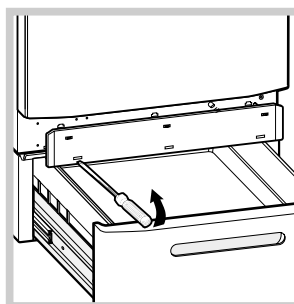

1. rimuovere il pannello di copertura sul lato anteriore della macchina con l'ausilio di un giravite (vedi figura);

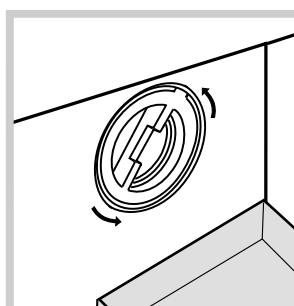

2. posizionare un contenitore per raccogliere l'acqua che uscirà (circa 1,5 lt) (vedi figura);

3. svitare il coperchio ruotandolo in senso antiorario (vedi figura);

4. pulire accuratamente l'interno;

5. riavvitare il coperchio;

6. rimontare il pannello assicurandosi, prima di spingerlo verso la macchina, di aver inserito i ganci nelle apposite asole.

Controllare il tubo di alimentazione dell'acqua

Controllare il tubo di alimentazione almeno una volta all'anno. Se presenta screpolature e fessure va sostituito: durante i lavaggi le forti pressioni potrebbero provocare improvvise spaccature.

Può accadere che la macchina non funzioni. Prima di telefonare all'Assistenza (vedi "Assistenza"), controllare che non si tratti di un problema facilmente risolvibile aiutandosi con il seguente elenco.

Anomalie:

La macchina non si accende.

Il ciclo di lavaggio non inizia.

La macchina non carica acqua.

La macchina carica e scarica acqua di continuo.

La macchina non scarica o non centrifuga.

La macchina vibra molto durante la centrifuga.

La macchina perde acqua.

Le icone relative alla "Fase in corso" lampeggiano velocemente contemporaneamente alla spia ACCENSIONE/SPEGNIMENTO.

Si forma troppa schiuma.

La porta della macchina rimane bloccata.

Possibili cause / Soluzione:

- La spina non è inserita nella presa della corrente, o non abbastanza da fare contatto.
- In casa non c'è corrente.
- La porta oblò non è ben chiusa.
- Il pulsante START/PAUSE non è stato premuto.
- Il rubinetto dell'acqua non è aperto.
- Il tubo di alimentazione dell'acqua non è collegato al rubinetto.
- Il tubo è piegato.
- Il rubinetto dell'acqua non è aperto.
- In casa manca l'acqua.
- Non c'è sufficiente pressione.
- Il pulsante START/PAUSE non è stato premuto.
- Il tubo di scarico non è installato fra 65 e 100 cm da terra (vedi "Installazione").
- L'estremità del tubo di scarico è immersa nell'acqua (vedi "Installazione").
- Se l'abitazione si trova agli ultimi piani di un edificio, è possibile che si verifichino fenomeni di sifonaggio, per cui la macchina carica e scarica acqua di continuo. Per eliminare l'inconveniente sono disponibili in commercio apposite valvole anti-sifonaggio.
- Lo scarico a muro non ha lo sfiato d'aria.
- Il programma non prevede lo scarico: con alcuni programmi occorre avviarlo manualmente (vedi "Programmi e opzioni").
- È attiva la opzione "Stira meno": per completare il programma premere il pulsante START/PAUSE (vedi "Programmi e opzioni").
- Il tubo di scarico è piegato (vedi "Installazione").
- La conduttura di scarico è ostruita.
- Il cestello, al momento dell'installazione, non è stato sbloccato correttamente (vedi "Installazione").
- La macchina non è in piano (vedi "Installazione").
- La macchina è stretta tra mobili e muro (vedi "Installazione").
- Il carico è sbilanciato (vedi "Descrizione della macchina").
- Il tubo di alimentazione dell'acqua non è ben avvitato (vedi "Installazione").
- Il cassetto dei detersivi è intasato (per pulirlo vedi "Manutenzione e cura").
- Il tubo di scarico non è fissato bene (vedi "Installazione").
- Spegnere la macchina e togliere la spina dalla presa, attendere circa 1 minuto quindi riaccenderla.
Se l'anomalia persiste, chiamare l'Assistenza.
- Il detersivo non è specifico per lavabiancheria (deve esserci la dicitura "per lavatrice", "a mano e in lavatrice", o simili).
- Il dosaggio è stato eccessivo.
- Eseguire la procedura di sblocco manuale (vedi "Precauzioni e consigli").

! Se dopo queste verifiche il problema persiste, chiudere il rubinetto dell'acqua, spegnere la macchina e chiamare l'Assistenza.

Assistenza

Prima di contattare l'Assistenza:

- Verificare se l'anomalia può essere risolta autonomamente (vedi "Anomalie e Rimedi");
- Riavviare il programma per controllare se l'inconveniente è stato avviato;
- In caso negativo, contattare il Servizio Assistenza Tecnico Autorizzato;

! In caso di errata installazione o uso non corretto potrete essere chiamati al pagamento dell'intervento.
! Non ricorrere mai a tecnici non autorizzati.

Comunicare:

- il tipo di anomalia;
- il modello della macchina (Mod.);
- il numero di serie (S/N);

Queste ultime informazioni si trovano sulla targhetta caratteristiche posta sull'apparecchio.

Assistenza Attiva 7 giorni su 7



In caso di necessità d'intervento chiamare il Numero Unico Nazionale 199.199.199*.

Un operatore sarà a completa disposizione per fissare un appuntamento con il Centro Assistenza Tecnico Autorizzato più vicino al luogo da cui si chiama.

È attivo 7 giorni su 7, sabato e domenica compresi, e non lascia mai inascoltata una richiesta.

* Al costo di 14,25 centesimi di Euro al minuto (iva inclusa) dal Lun. al Ven. dalle 08:00 alle 18:30, il Sab. dalle 08:00 alle 13:00 e di 5,58 centesimi di Euro al minuto (iva inclusa) dal Lun. al Ven. dalle 18:30 alle 08:00, il Sab. dalle 13:00 alle 08:00 e i giorni festivi, per chi chiama da telefono fisso.
Per chi chiama da radiomobile le tariffe sono legate al piano tariffario dell'operatore telefonico utilizzato.
Le suddette tariffe potrebbero essere soggette a variazione da parte dell'operatore telefonico; per maggiori informazioni consultare il sito www.aristonchannel.com.

BG

Български

AQGD 169 H

Съдържание

Монтиране, 14-15

Разопаковане и нивелиране
Хидравлични и електрически връзки
Технически данни

Описание на пералната машина, 16-17

Командно табло

Как да се извърши един цикъл пране, 18

Програми и опции, 19

Таблица на програмите
Опции на прането

Перилни препарати и тъкани, 20

Перилен препарат
Разпределяне на прането
Съвети за изпиране
Система за измерване на товара

Мерки за безопасност и препоръки, 21

Общи предохранителни мерки
Рециклиране
Ръчно отваряне на вратичката

Поддръжка и почистване, 22

Спиране на водата и изключване на електрозахранването
Почистване на пералната машина
Почистване на чекмеджето за перилните препарати
Преглед на барабана
Почистване на помпата
Проверка на маркуча за студената вода

Проблеми и мерки за отстраняването им, 23

Сервизно обслужване, 24

Монтиране

BG

! Важно е да съхранявате инструкциите, за да можете да правите допълнителни справки по всяко време. В случаи на продажба, преустановяване на работа или преместване, нека инструкциите със сигурност да останат заедно с пералнята.

! Прочетете внимателно инструкциите, защото съдържат важна информация за монтажа, използването и безопасността.

! В плика с инструкциите ще намерите освен гаранцията, подробности, които ще бъдат необходими за инсталирането.

Разопаковане и нивелиране

Разопаковане

1. След разопаковане на пералнята проверете дали няма щети, причинени по време на транспорта. Ако е повредена, не я свързвайте, а се обърнете към продавача.

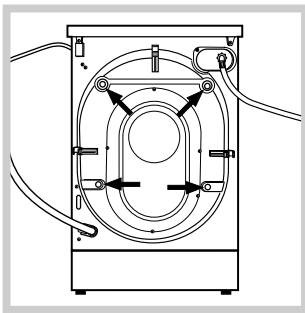

2. Свалете 4-те транспортни винта и съответната втулка, поставени от задната част (виж фигурата).

3. Затворете отворите с предоставените пластмасови капачки.
4. Запазете всички части, в случаи, че пералнята трябва да се транспортира, те трябва да се монтират отново за да се избегнат вътрешни повреди.

Отблокиране на шкафа

За отстраняване на скобата, която блокира шкафа и поддържа ваната по време на транспорт, трябва да се отвият "централни" винта, след това, придържайки стабилно скобата; тя се избутва назад и се изважда, отвиват се 4-те "странични" винта и се отстранява металната лента. След завършване на тази операция монтирайте пластмасовия цокъл, включен в доставката (в кашона), като преди да го избутате към пералнята трябва да проверите дали куките са поставени в специалните отвори за закрепването им.

! За по-подробна информация вижте указанията, които се намират в "шкафа".

! Опаковъчният материал не е детска играчка!

Нивелиране

1. Монтирайте пералната машина на равен и твърд под без да я опирате в стени, мебели и др.

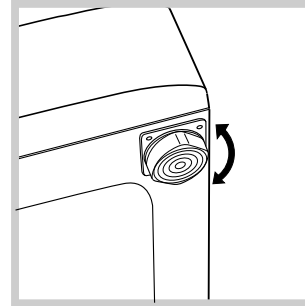

2. Компенсирайте отклоненията, като въртите крачетата докато пералнята достигне хоризонтално положение (не трябва да има наклон, по-голям от 2 градуса).

! Прецизното нивелиране дава стабилност и се избягват шумове и вибрации най-вече при центрофугиране.

! В случаи, че пералнята е поставена върху мокет или килим, регулирайте така крачетата, че под пералната машина да остане достатъчно място за вентилация.

Хидравлични и електрически връзки

Свързване на маркуча към водопроводната мрежа

! Преди да свържете тръбата към водопроводната мрежа, пуснете водата да се изтече до избистряне.

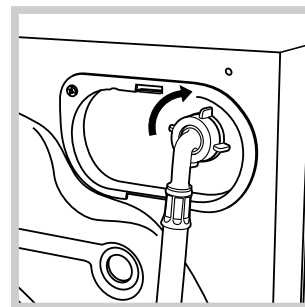

1. Свържете маркуча за студената вода към пералната машина, като го завиете към щуцера, разположен на гърба, горе вдясно (виж фигурата).

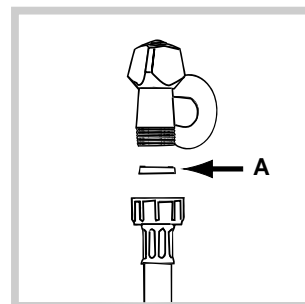

2. Поставете уплътнение "А", което се доставя в плика, в края на маркуча за студената вода и го завийте към крана за студената вода 3/4" (виж фигурата).

3. Внимавайте маркуча да не се прегъва и пречупва.

! Налягането по водопроводната мрежа трябва да бъде в границите, указани в таблицата с техническите данни (виж следващата страница)

! Ако дължината на захранващия маркуч не е достатъчна, се обърнете към специализиран магазин или към оторизиран техник.

! Никога не използвайте стари или употребявани захранващи маркучи, а само тези, които се доставят с пералнята.

Свързване на маркуча за мръсната вода

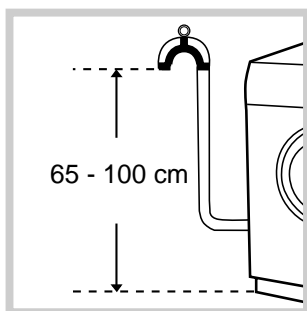

Свържете маркуча за мръсната вода към канализационната тръба или към тръбата за отвеждане в стената, разположени от пода на височина между 65 и 100 см, като внимавате в никакъв случай да не го прегъвате

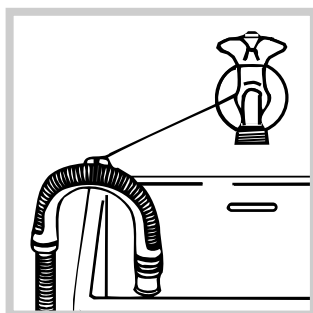

или го подпрете в края на мивката или ваната, като вържете водача за крана (виж фигурата). Свободният край на маркуча за мръсната вода не трябва да бъде потопен във водата.

! Не се препоръчва използването на удължителни маркучи. Ако е необходимо, удължителят трябва да има същия диаметър като оригиналния и да не надвишава 150 см.

Електрически връзки

Преди да свържете щепсела с контакта, проверете дали:

- контактът е заземен съгласно действащата норма;
- контактът може да поеме максималната мощност на натоварване на машината, указана в таблицата с техническите данни (виж следващата страница);
- захранващото напрежение е в границите на указаното в таблицата с техническите данни (виж следващата страница);
- контактът отговаря на щепсела на пералната машина. В противен случай заменете щепсела или контакта.

! Пералната машина не се монтира на открито, дори под навес, защото е много опасно да се остави на влиянието на атмосферните условия.

! За монтираната перална машина електрическият контакт трябва да бъде лесно достъпен.

! Не използвайте удължители или разклонители.

! Кабелът не трябва да бъде огънат или сплескан.

! Захранващият кабел и щепселът трябва да се заменят само от оторизирани техници.

Внимание! Фирмата отхвърля всякаква отговорност в случаите, в които тези норми не се спазват.

Технически данни

Модел	AQGD 169 H
Размери	ширина 59,5 см височина 105 см дълбочина 64,5 см
Вместимост	от 1 до 8 кг.
Електрическо захранване	Виж табелката с характеристиките, поставена на машината
Захранване с вода	максимално налягане 1 MPa (10 bar) минимално налягане 0,05 MPa (0,5 bar) обем на казана 62 литра
Скорост на центрофугата	до 1600 оборота/минута
Програми за проверка съгласно норма EN 60456	програма ПАМУ-БЕЛИ; температура 60°; интензивност на пране Макс; извършена с 8 кг пране.
	Пералната машина съответства на следните Европейски директиви: - 73/23/CEE от 19/02/73 (за ниско напрежение) и последващите изменения - 89/336/CEE от 03/05/89 (за електромагнитна съвместимост) и последващите изменения - 2002/96/CE

Описание на пералната машина

BG

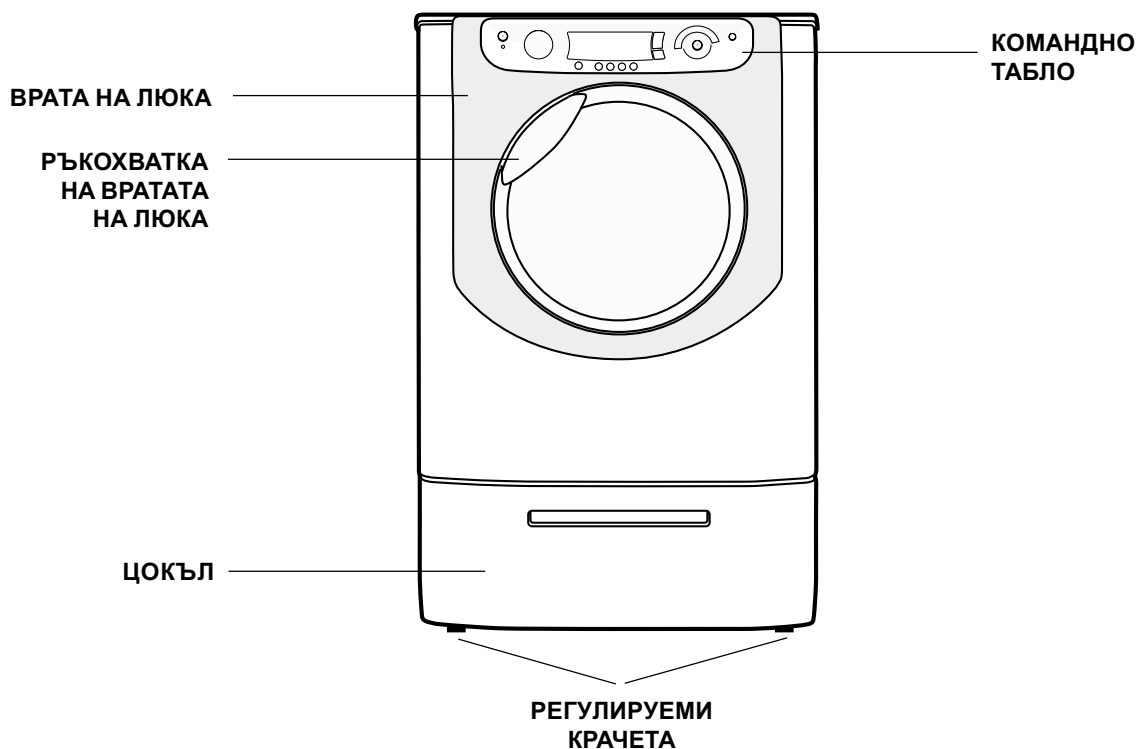

ВРАТИЧКА НА ЛЮКА

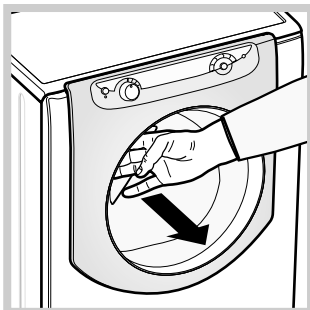

За отваряне вратичката на люка винаги използвайте специалната ръкохватка (виж фигурата).

При отваряне на вратичката светва лампичката, осветяваща барабана.

ЧЕКМЕДЖЕ ЗА ПЕРИЛНИ ПРЕПАРАТИ

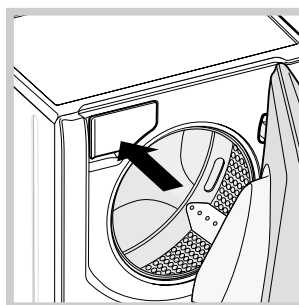

Намира се вътре в пералнята и за да се използва трябва да се отвори вратичката.

За дозиране на перилните препарати вижте раздел "Перилни препарати и тъкани".

ШКАФА

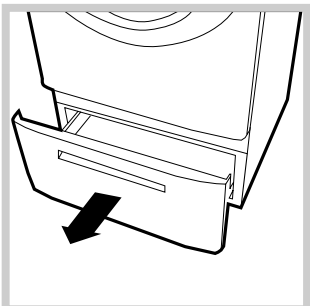

Използва се за поставяне на мръсното пране.

Отваря се като се издърпва навън (виж фигурата).

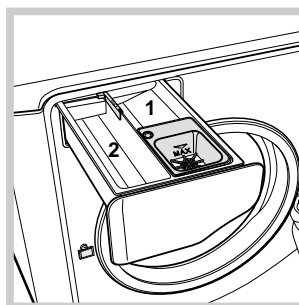

1. *Ваничка за същинско пране*: използвайте перилен препарат на прах.
2. *Ваничка за същинско пране*: използвайте прахообразен или течен перилен препарат. В последния случаи се препоръчва той да се постави непосредствено преди пускане на пералнята.

☞ *Ваничка за добавки*: за омекотител или течни добавки. Препоръчва се никога да не се превишава максималното указано ниво на решетката и да се разреждат концентрираните омекотители.

Командно табло

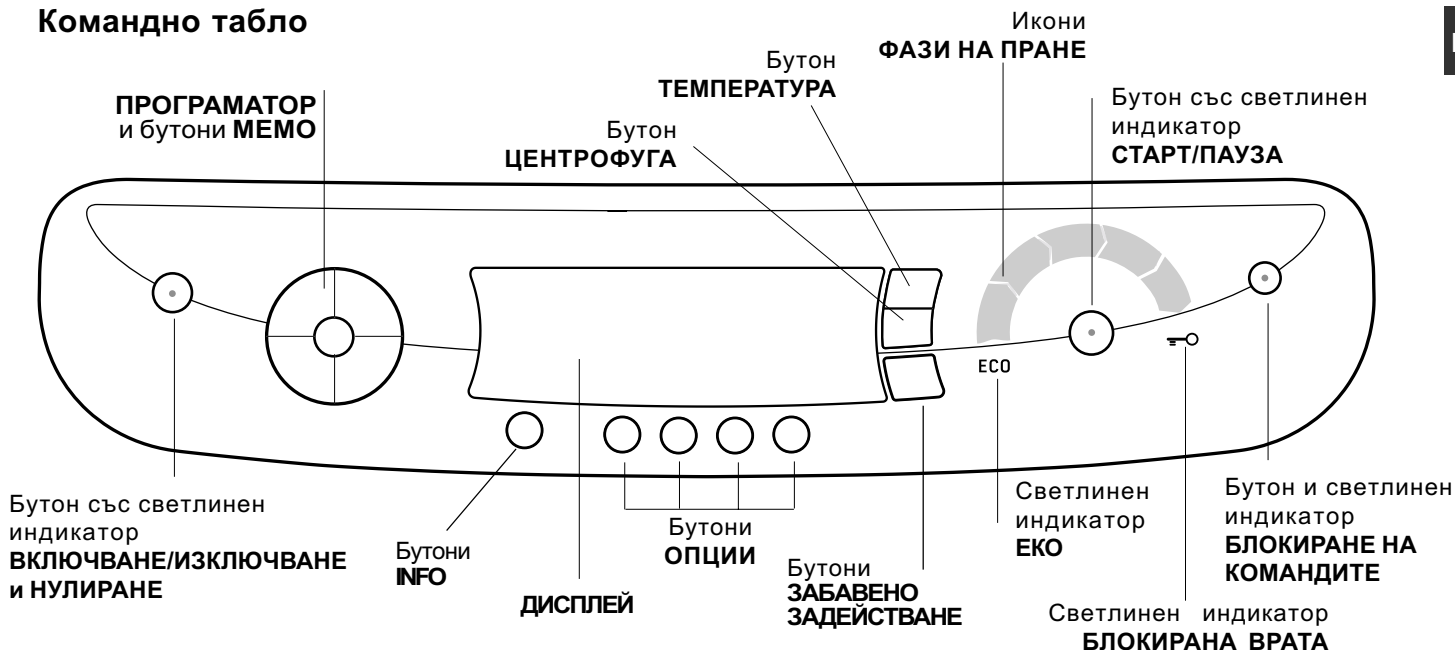

Бутон със светлинен индикатор **ВКЛЮЧВАНЕ ИЗКЛЮЧВАНЕ и НУЛИРАНЕ**: натиска се без задържане бутонът за включване и изключване на пералнята. Зеленият светлинен индикатор показва, че пералнята е включена. За изключване на пералнята по време на пране трябва да се задържи натиснат бутонът по-дълго, около 2 сек.; краткотрайното или случайното му натискане не може да доведе до изключване на пералнята. Изключването на пералнята по време на започнало вече пране анулира зададената програма.

ПРОГРАМАТОР: може да се върти в двете посоки. За да изберете правилната програма, вижте “Таблицата с програмите”. По време на програмата програматорът остава неподвижен.

Бутони **МЕМО**: задържете натиснат един от бутоните, за да запаметите даден цикъл и съответните индивидуални предпочитания. За повторно извикване на запаметен вече цикъл натиснете съответния бутон.

Бутони **ТЕМПЕРАТУРА**: Натиснете за намаляване на температурата: стойността се показва на дисплея.

Бутони **ЦЕНТРОФУГА**: Натиснете за да намалите или изключите центрофугата: стойността се показва на дисплея.

Бутони **ЗАБАВЕНО ЗАДЕЙСТВАНЕ**: Натиснете за да зададете забавено задействане на избраната програма. стойността се показва на дисплея.

Бутони **ОПЦИИ**: При натискане на клавиша на дисплея се появява наименованието на опцията. Светването на съответният индикатор показва, че опцията е избрана.

Бутони **INFO**: Натиснете бутона, за да се покаже на дисплея информация за програмата и опциите.

Икони **ФАЗИ НА ПРАНЕ**: осветяват се, указвайки напредването на цикъла (Пране – Изплакване – Центрофугиране – Източване на водата). Надписът END се осветява при завършен цикъл.

Бутон със светлинен индикатор **СТАРТ/ПАУЗА**: Когато включеният светлинен индикатор мига бавно натиснете бутона за да започне прането. При започнал цикъл светлината става непрекъсната. За задаване на пауза в прането натиснете отново бутона - индикаторът ще мига с оранжева светлина. Ако светлинният индикатор “Блокирана врата” е угаснал, можете да отворите вратата на люка. За продължаване на цикъла пране от мястото, в което е бил прекъснат, натиснете отново бутона.

Светлинен индикатор **БЛОКИРАНА ВРАТА**: сигнализира, че вратата на люка е блокирана. За отваряне на вратата трябва да се постави цикълът в пауза (виж следваща страница).

Бутон и светлинен индикатор **БЛОКИРАНЕ НА КОМАНДИТЕ**: За активиране или деактивиране блокирането на командното табло задържете натиснат бутона за около 2 секунди. Светещият светлинен индикатор сигнализира, че табло за управление е блокирано. По този начин се възпрепятстват случайни промени в програмите, преди всичко ако в къщи има деца.



Светлинен индикатор **ЕКО**: иконата ECO светва, когато променяйки параметрите на пране, се постига най-малко 10% икономия на електрическа енергия.





! При първото включване се изисква избор на език (на дисплея се появява “Select Language”): натискайте бутон INFO, докато на дисплея се появи желаният език. Изчакайте 5 секунди и езикът ще се запамети. Ако погрешно е запаметен друг език, вместо желания, задържете едновременно натиснати бутоните INFO и ЗАБАВЕНО ЗАДЕЙСТВАНЕ за да може отново да влезете в менюто за избор на език.

Как да се извърши един цикъл пране



BG

ЗАБЕЛЕЖКА: Когато се използва за пръв път пералнята трябва да се изпълни един цикъл пране без поставяне на дрехи, а само с перилен препарат, задавайки програма памук 90° без предпране.

- 1. ВКЛЮЧВАНЕ НА ПЕРАЛНЯТА.** Натиснете бутон . Всички светлинни индикатори ще светнат за 1 секунда и на дисплея ще се появи надпис ОК; след това ще остане да свети постоянно индикаторът на бутон , а индикаторът СТАРТ/ПАУЗА ще свети с мигаща светлина.
- 2. ПОСТАВЯНЕ НА ДРЕХИТЕ ЗА ПРАНЕ.** Отваря се вратичката на люка. Заредете прането, като внимавате да не превишите количеството на зареждане, посочено в таблицата за програмите на следващата страница и на дисплея.
- 3. ДОЗИРАНЕ НА ПЕРИЛНИЯ ПРЕПАРАТ.** Извадете чекмеджето и поставете перилния препарат в специалните ванички, както е обяснено в "Описание на пералната машина". За съвети относно вида на перилния препарат, който да се използва за всеки отделен цикъл, натиснете бутон .
- 4. ЗАТВОРЕТЕ ВРАТАТА НА ЛЮКА.**
- 5. ИЗБЕРЕТЕ ПРОГРАМАТА.** Завъртете ПРОГРАМАТОРА надясно или наляво до избор на желаната програма, наименованието на програмата ще се появи на дисплея, с него са свързани определена температура и скорост на центрофугиране, които могат да се изменят. На дисплея ще се появят препоръчаното ниво на зареждане на барабана и продължителността на цикъла.
- 6. ПЕРСОНАЛИЗИРАНЕ НА ЦИКЪЛ ПРАНЕ.** Работи се със специалните бутони от командното табло:

  **Промяна на температурата и/или центрофугирането.** Пералнята избира автоматично максималните стойности на температура и центрофугиране, предвидени от зададената програма, които не могат да се увеличат. С натискане на бутон  се намалява прогресивно температурата до студено пране "OFF". С натискане на бутон  прогресивно намалява центрофугирането до пълното му изключване "OFF". Последващото натискане на бутоните ще доведе отново стойностите до максимално предвидените.

! Изключение: с избиране на програма Памук Бели температурата може да се повиши до 90°.

 **Задаване на забавено действие.** За да зададете забавено действие на избраната програма, натиснете съответния бутон до достигане на желаната стойност време на забавяне. Когато се активира тази опция на дисплея се появява символ . За отказ от забавено действие натиснете бутона, докато на дисплея се появи надпис OFF; символът  ще изчезне.

    **Променяне на характеристиките на цикъла.**

- Натиснете бутона за активиране на опцията; на дисплея ще се появи наименованието на опцията и съответстващата на бутона дъгичка ще светне.
- Натиснете бутона за активиране на опцията; на дисплея ще се появи наименованието на опцията и съответстващата на бутона дъгичка ще светне.

! Ако избраната опция не е съвместима със зададената програма, светлинният индикатор ще мига и опцията няма да се активира.

! Ако избраната опция не е съвместима с друга, предварително зададена опция, светлинната дъгичка, съответстваща на първата избрана опция ще мига и ще се активира само втората, а дъгичката на активирания опция ще свети непрекъснато.

! Опциите могат да променят препоръчания товар и/или продължителността на цикъла.

- 7. АПУСКАНЕ НА ПРОГРАМАТА.** Натиснете бутон ПУСК/ПАУЗА. Съответният светлинен индикатор ще свети непрекъснато и вратата на люка ще се блокира (индикатор БЛОКИРАНА ВРАТА свети). По време на прането на дисплея ще се появи наименованието на текущата фаза и съответстващите на фазите икони ще светват. За промяна на програмата, докато върви даден цикъл пране, се поставя пералнята в пауза чрез натискане на бутон СТАРТ/ПАУЗА; след това се избира желаният цикъл и се натиска отново бутонът СТАРТ/ПАУЗА. За отваряне на вратата по време на пране се натиска бутон СТАРТ/ПАУЗА; ако светлинният индикатор БЛОКИРАНА ВРАТА  не свети, ще бъде възможно да се отвори вратата. Натиска се отново бутон СТАРТ/ПАУЗА за да продължи програмата от мястото, в което е била прекъсната.

- 8. КРАИ НА ПРОГРАМАТА.** Сигнализира се от светналия надпис END (КРАИ). Вратата на люка ще може да се отвори незабавно. Ако светлинният индикатор СТАРТ/ПАУЗА мига, натиснете бутона за да завърши цикълът. Отворете вратичката, извадете прането и изключете пералнята.

! Ако искате да спрете започнал вече цикъл, натиснете продължително бутона . Цикълът ще прекъсне и пералнята ще се изключи.

ТОРБИЧКА ЗА ЮРГАНИ, ПЕРДЕТА И ДЕЛИКАТНИ ТЪКАНИ

Благодарение на специалната торбичка, комплект с доставката, Hotpoint/Ariston дава възможност за пране и на най-скъпите и деликатни тъкани, гарантирайки максималната им защита.

Препоръчва се във всеки случай да се използва торбичката при **пране на юргани и завивки или дрехи с външна подплата от синтетичен материал.**

Таблица на програмите

Икона	Описание на програмата	Максимална температура (°C)	Макс. Скорост (оборот-а/минута)	Перилни препарати		Зареждане макс. (кг)		Продължителност на цикъла	
				Осно-вно пране	Омек-отител	Норма-лно	Мини-мален товар		
Програми за всеки ден									
	ПАМУК - БЕЛИ	60° (Max 90°)	1600	●	●	8	4	Продължителността на програмата за пране се изписва върху дисплея.	
	ПАМУК: Бели и цветни, деликатни, силно замърсени.	40°	1600	●	●	8	4		
	ПАМУК - ЦВЕТНИ	40°	1600	●	●	8	4		
	СИНТЕТИКА ДЕЛИКАТНИ	40°	800	●	●	4	2		
	МИКС 30 мин: За бързо освежаване на не много замърсени дрехи (не се препоръчва за вълна, коприна и дрехи, които трябва да се перат на ръка).	30°	800	●	●	3,5	1, 5		
Интензивни програми									
	ПРЕДВАРИТЕЛНО ИЗПИРАНЕ: За премахване на упорити петна. <i>(Добавете перилен препарат в предназначения за това отделение).</i>	90°	1600	●	●	8	4		
	СИНТЕТИЧНИ ДЕЛИКАТНИ	60°	800	●	●	4	2		
Специални програми									
	РИЗИ	40°	600	●	●	2	1		
	КОПРИНА: За дрехи от коприна, вискоза, фино бельо.	30°	0	●	●	2	1		
	ВЪЛНЕНИ ТЪКАНИ: За вълна, кашмир и т.н.	40°	600	●	●	2	1		
	ДРЕХИ И ЗАВИВКИ С ПУХЕНА ПОДПЛАТА: За дрехи и завивки, подплатени с гъши пух.	30°	1200	●	●	3	1, 5		
	БЕЛЪО 7 ДНИ: За спално бельо и комплекти за баня.	60°	1600	●	●	8	4		
Частични програми									
	Изплакване на Устойчиви тъкани	-	1600	-	●	8	4		
	Изплакване на Деликатни тъкани	-	800	-	●	4	2		
	Центрофугиране на Устойчиви тъкани	-	1600	-	-	8	4		
	Центрофугиране на Деликатни тъкани	-	800	-	-	4	2		
	Източване на водата	-	0	-	-	8	4		

Данните приведени в таблицата са указателни.

Опции на прането

Супер изпиране

Благодарение на използваното по-голямо количество вода в началната фаза на цикъла и на по-дългото време на пране, тази опция гарантира висококачествено изпиране.

❗ Не може да се активира с програмите Mix 30', Коприна, Вълна, Подплатени с пух дрехи и завивки и Частични Програми.

Лесно гладене

При избор на тази опция прането и центрофугирането ще се изменят целесъобразно така, че да се намали образуването на гънки. При завършване на цикъла пералнята прави периодично бавни завъртания на барабана, ще мигат светлинните индикатори "Лесно гладене" и СТАРТ/ ПАУЗА. За завършване на цикъла натиснете бутон СТАРТ/ПАУЗА или бутон "Лесно гладене".

В програмата **Коприна** пералнята ще завърши цикъла с накснати във вода дрехи и ще започне да мига светлинният индикатор "Лесно гладене" За да се източи водата и да може да се извади прането е необходимо да се натисне бутон СТАРТ/ПАУЗА или бутон "Лесно гладене".

❗ Не се активира за програми Вълна, Центрофугиране на устойчиви тъкани, Центрофугиране на деликатни тъкани и Източване на водата.



Допълнително изплакване

С изборът на тази опция се увеличава ефикасността на изплакването и се гарантира максимално отстраняване на перилния препарат. Подходяща е за особено чувствителна към перилни препарати кожа. Използването и се препоръчва при напълно заредена пералня или при използване на по-големи дози перилен препарат.

❗ Не се активира за програмите Микс 30', Центрофугиране на устойчиви тъкани, Центрофугиране на деликатни тъкани и Източване на водата.



Минимално зареждане

Препоръчва се тази функция да се използва, когато количеството на дрехите за пране е по-малко от максималния препоръчан товар (виж Таблица на програмите).

❗ Не се активира за програмите Центрофугиране на устойчиви тъкани, Центрофугиране на деликатни тъкани и Източване на водата.

Перилни препарати и тъкани

BG

Перилен препарат

Изборът на вида и количеството перилен препарат зависи от вида на тъканта (памук, вълна, коприна...), от цвета, от температурата на пране, от степента на замърсеност и от твърдостта на водата.

С правилното дозиране на перилния препарат се избягва излишното харчене и се защитава околната среда: Въпреки, че са биологично разграждащи се, перилните препарати съдържат елементи, които променят равновесието в природата.

Препоръчва се да:

- се използват прахообразни перилни препарати за бели памучни тъкани и за предпране.
- се използват течни перилни препарати за деликатни тъкани и при всички програми с ниска температура.
- се използват течни перилни препарати за вълна и коприна.

! Не използвайте препарати за ръчно пране, защото образуват много пяна.

Перилният препарат трябва да се постави преди началото на прането в специалната ваничка или в дозатора, за да се внесе направо в барабана. В този случай може да се избере цикъл Памук с предпране.

Разпределяне на прането

! Разгънете добре бельото преди да го заредите в пералнята.

- Разделете дрехите; според вида на тъканта (символът е означен на етикета на дрехата) и цвета, като внимавате да са отделени цветните от белите дрехи;
- Изпразнете джобовете и проверете копчетата;
- Не надвишавайте указаните стойности в "Таблица на програмите", отнасящи се за теглото на сухото пране.

Колко тежи прането?

1 чаршаф	400-500 г
1 калъфка за възглавница	150-200 г
1 покривка за маса	400-500 г
1 хавлия	900-1200 г
1 хавлиена кърпа	150-250 г
1 чифт дънки	400-500 г
1 риза	150-200 г

Съвети за изпиране

Ризи: Използвайте специалната програма за пране на ризи от различен вид тъкан и цвят. Това гарантира максимално добро поддържане.

Коприна: Използвайте специалната програма за пране на всички дрехи от коприна. За деликатните тъкани се препоръчва използването на специален вид перилен препарат.

Пердета: препоръчва се да се сгънат и поставят в доставената торбичка. Използвайте програма "Коприна".

Вълнени тъкани: Hotpoint/Ariston е единствената пералня, получила престижното признание Woolmark Platinum Care (M.0508) от компанията Woolmark, която дава сертификата за пране на всички вълнени дрехи, дори носещите етикет "само ръчно пране" . Така че с програмата "Вълна" може абсолютно спокойно да се перат в пералня всички вълнени дрехи с гаранция за най-добро изпълнение.

Дрехи и завивки с пухена подплата: за пране на дрехи и завивки с подплата от гъши пух, като "двойни" и единични пухени завивки (не по-тежки от 3 кг), възглавници, якета, използвайте специалната програма "Дрехи и завивки с пухена подплата". Препоръчва се пухените завивки да се поставят в барабана, като краищата им се подгънат навътре (*виж фигурите*), и да не се превишава $\frac{3}{4}$ от обема на самия барабан. За оптимално изпиране се препоръчва използване на течен перилен препарат, който се дозира в чекмеджето за перилния препарат.

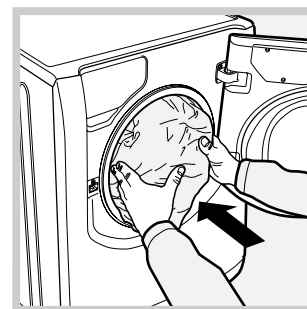

Пухени завивки: за пране на юргани със синтетичен пълнеж трябва да се използва специалната торбичка, комплект с доставката, и да се зададе програма "Дрехи и завивки с пухена подплата".

Артикули за баня и спално бельо: тази пералня позволява да се пере бельото на цялото семейство с един единствен цикъл "Бельо 7 дни", който оптимизира използването на омекотители и позволява пестене на време и енергия. Препоръчва се използването на течен перилен препарат.

Трудно отстраняващи се петна: добре и трудно отстраняващите се петна да се третират с течен сапун преди пране и да се използва програма Памук с предпране.

Система за измерване на товара

Преди всяко центрофугиране, с цел избягване на прекалени вибрации и за равномерно разпределяне на товара, барабанът се завърта със скорост малко по-висока от тази при пране. Ако след направените последователни опити, товарът все още не е перфектно разпределен, машината извършва центрофугиране при скорост, по-ниска от предвидената.

При наличие на прекалено дебалансиране пералнята извършва разпределението вместо центрофугата. За улесняване на по-доброто разпределение на товара и правилното му балансиране се препоръчва да се смесват дрехи за пране с големи и малки размери.

! Пералната машина е проектирана и произведена в съответствие с международните норми за безопасност. Предупрежденията тук са продиктувани от съображения за безопасност и трябва да се четат внимателно.

Общи предохранителни мерки

- Този уред е създаден изключително за битова употреба.
- Пералната машина трябва да се използва само от възрастни хора съгласно инструкциите, предоставени в тази книжка.
- Не докосвайте машината, когато сте боси или с мокри или влажни ръце или крака.
- Не изключвайте щепсела от захранващия контакт с теглене на кабела, а като държите щепсела.
- Не докосвайте маркуча за мръсната вода, защото може да достигне високи температури.
- Никога не отваряйте люка със сила, така би могъл да се повреди защитният механизъм, който предпазва от случайно отваряне.
- В случаи на повреда по никакъв повод не достигайте до вътрешните механизми в опити за ремонт.
- Винаги следете децата да не се приближат до работещата пералня.
- Преместването да се извършва внимателно от двама или трима души. Никога от сам човек, защото пералната машина тежи много.
- Преди да заредите машината, проверете дали казанът е празен.

Рециклиране

- Унищожаване на опаковъчния материал: спазвайте местните норми – по този начин опаковъчният материал може да се рециклира.
- Европейската директива 2002/96/CE за отпадъците от електрическо и електронно оборудване предвижда домакинските електроуреди да не се изхвърлят заедно с обичайните твърди градски отпадъци. Извадените от употреба уреди трябва да бъдат събирани отделно с цел да бъде увеличен дялът на подлежащите на повторна употреба и рециклиране материали, от които са направени, както и да бъдат избегнати евентуални вреди за здравето и околната среда. Символът “зачеркнато кошче” е поставен върху всички продукти, за да напомня за задължителното разделно събиране. За допълнителна информация относно правилното изваждане от употреба на домакинските електроуреди, интересуващите се могат да се обърнат към службата за събиране на отпадъци или към дистрибуторите.

Ръчно отваряне на вратичката

В случай, че е невъзможно да се отвори вратата на люка поради прекъсване на електрическата енергия, и искате да прострете прането, процедирайте по следния начин:

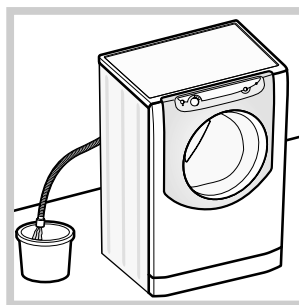

1. извадете щепсела от контакта за електрически ток.
2. уверете се, че нивото на водата в пералнята е по-ниско от отвора на люка; в противен случаи отстранете излишната вода чрез маркуча за мръсна вода, като я съберете в кофа, както е посочено на *фигурата*.

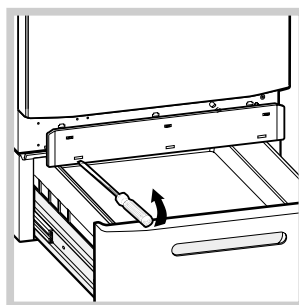

3. свалете панела в предната част на пералната машина с помощта на отвертка (виж *фигурата*).

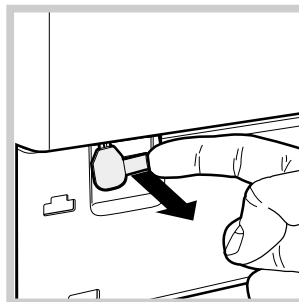

4. като използвате езичето, посочено на *фигурата*, дръпнете навън до освобождаване на пластмасовия изтегляч от неподвижно положение; след това го издърпайте надолу докато чуете “клик”, което показва, че вратата е деблокирана.

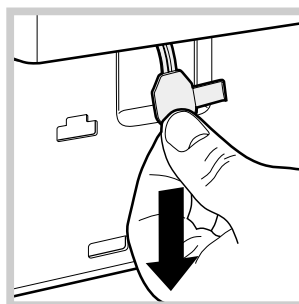

5. отворете вратата, а в случаи, че това все още не е възможно, повторете операцията.

6. затворете отново панела, като преди да го натиснете се уверете, че сте постави правилно крачетата.

Поддръжка и почистване

BG

Спиране на водата и изключване на електрозахранването

- Затваряйте крана за вода след всяко пране. По този начин се ограничава износването на хидравличната инсталация на пералната машина и се ограничава опасността от течове.
- Изключвайте захранващия кабел, когато почиствате пералната машина и по време на работи по поддръжката.

Почистване на пералната машина

Външната част и гумените части могат да се почистват с кърпа с хладка вода и сапун. Не използвайте разтворители или абразивни препарати.

Почистване на чекмеджето за перилните препарати

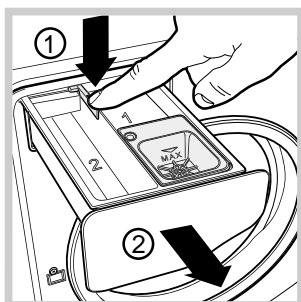

За изваждане на чекмеджето натиснете лост (1) и го издърпайте навън(2) (виж фигурата). Измиете го под течаща вода. Това почистване трябва да се извършва често.

Преглед на барабана

- Оставете винаги откритата вратата на люка за избягване образуването на лоши миризми.

Почистване на помпата

Пералната машина е окомплектована със самопочистваща се помпа, която няма нужда от поддръжка. Възможно е обаче малки предмети като монети и копчета да попаднат във филтъра, който предпазва помпата и се намира в долната и част.

! Уверете се, че цикълът на пране е завършил и изключете от контакта.

За достъп до филтъра:

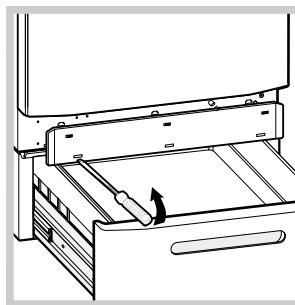

1. свалете панела в предната част на пералната машина с помощта на отвертка (виж фигурата);

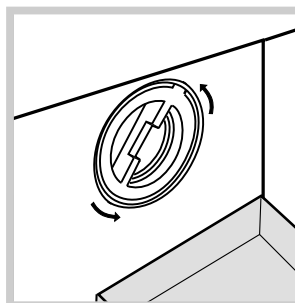

2. поставете съд за събиране на водата, която ще изтече (около 1,5 l) (виж фигурата);
3. отвийте капачката, като я завъртите в посока обратна на часовниковата стрелка (виж фигурата);

4. почистете внимателно отвътре;
5. завиете отново капачката;
6. затворете отново панела, като преди да го натиснете се уверете, че сте постави правилно крачетата.

Проверка на маркуча за студената вода

Проверявайте маркуча за студената вода поне веднъж годишно. Да се замени, ако е напукан и нацепен, защото по време на пране голямото налягане може да предизвика внезапно спукване.

Проблеми и мерки за отстраняването им

Възможно е пералната машина да откаже да работи. Преди да се обадите на Центъра за сервизно обслужване (виж *“Сервизно обслужване”*), проверете дали не става дума за лесно разрешим проблем, като си помогнете със следния списък.

Проблеми:

Възможни причини / Мерки за отстраняването им:

Пералнята не се включва.

- Щепселът не е включен към електрически контакт или не е добре включен за да прави контакт.
- Няма ток къщи.

Цикълът пране, не започва.

- Вратата на люка не е затворена добре.
- Бутонът СТАРТ/ПАУЗА не е бил натиснат.
- Кранът за вода не е отворен.

В пералнята не постъпва вода.

- Маркучът за студената вода не е свързан към крана.
- Маркучът е прегънат.
- Кранът за вода не е отворен.
- Няма вода по водопроводната мрежа.
- Налягането е недостатъчно.
- Бутонът СТАРТ/ПАУЗА не е бил натиснат.

Пералната непрекъснато се пълни и източва.

- Маркучът за мръсната вода не е монтиран между 65 и 100 см от земята (виж *“Монтиране”*).
- Краят на маркуча за мръсната вода е потопен във водата (виж *“Монтиране”*).
- Ако жилището ви се намира на последните етажи на сградата, налягането на студената вода може да е ниско, поради което пералната машина непрекъснато се пълни и източва. За избягване на това неудобство в търговската мрежа се предлагат подходящи възвратни клапани.
- Канализационната тръба в стената няма отдушник.

Пералнята не отвежда вода или не центрофугира.

- Програмата не предвижда източване: с някои програми трябва да се извършва ръчно (виж *“Програми и опции”*).
- Включена е опцията “Лесно гладене”: за завършване на програмата се натиска бутон СТАРТ/ПАУЗА (виж *“Програми и опции”*).
- Маркучът за мръсната вода е пречупен (виж *“Монтиране”*).
- Канализационната тръба е запушена.

Пералнята вибрира много при центрофугиране.

- При монтажа казанът не е бил отблокиран правилно (виж *“Монтиране”*).
- Пералната машина не е нивелирана (виж *“Монтиране”*).
- Пералната машина е притисната между мебели и стена (виж *“Монтиране”*).
- Товарът не е балансиран (виж *“Описание на пералната машина”*).

Пералната има теч.

- Маркучът за студената вода не е добре свързан (виж *“Монтиране”*).
- Чекмеджето за перилните препарати е запушено (за почистваното му виж *“Поддръжка и почистване”*).
- Маркучът за мръсната вода не е свързан добре (виж *“Монтиране”*).

Иконите, отнасящи се до “Текуща фаза”, мигат бързо едновременно със светлинния индикатор ВКЛЮЧВАНЕ/ИЗКЛЮЧВАНЕ.

- Изключете пералнята и извадете щепсела от контакта, изчакайте около 1 минута и отново я включете. Ако неизправността продължава, обърнете се към Сервизно обслужване.

Образува се твърде много пяна.

- Перилният препарат не е за автоматична перална (трябва да има надпис “за автоматична перална”, “за пране на ръка и за автоматична перална” или подобен надпис).
- Дозирането е било твърде голямо.

Вратата на пералнята остава затворена.

- Изпълнете процедурата за деблокира ръчно (виж *“Мерки за безопасност и препоръки”*).

! Ако след тези проверки проблемът не се разреши затворете крана за водата, изключете пералната машина и позвънете в сервиза.

Сервизно обслужване

BG

Преди да се свържете с техническия сервиз:

- Проверете дали можете да разрешите сами проблема (виж *“Проблеми и мерки за отстраняването им”*);
- Включете отново програмата и проверете дали неудобството е отстранено;
- В случаи, че не е, свържете се Оторизирания Технически Център за сервизно обслужване;

- ! В случаи на грешна инсталация или неправилно ползване може да се наложи да платите поправката.
- ! Никога не се обръщайте към неоторизирани техници.

Съобщете:

- типа на проблема;
- модела на машината (Mod.);
- серийния номер (S/N);

Тези последни данни се намират на табелката с характеристиките, поставена на машината.

Руководство по эксплуатации

СТИРАЛЬНАЯ МАШИНА

CIS

Русский

AQGD 169 H

CIS

Содержание

Установка, 26-27

Распаковка и выравнивание
Водопроводное и электрическое подсоединение
Технические характеристики

Описание стиральной машины, 28-29

Панель управления

Цикл стирки, 30

Программы и дополнительные функции, 31

Таблица программ
Дополнительные функции стирки

Стиральные порошки и белье, 32

Стиральное вещество
Подготовка белья
Рекомендации по стирке
Система балансировки белья

Предосторожности и рекомендации, 33

Общие требования к безопасности
Утилизация
Открывание люка вручную

Техническое обслуживание и уход, 34

Отключение воды и электропитания
Чистка машины
Чистка дозатора стирального вещества
Уход за барабаном
Чистка насоса
Проверка шланга подачи воды

Неисправности и методы их устранения, 35

Техническое обслуживание, 36

 Hotpoint
ARISTON

Установка

CIS

! Важно сохранить данное руководство для его последующих консультации. В случае продажи, передачи или переезда проверьте, чтобы данное руководство сопровождало стиральную машину.

! Внимательно прочитайте инструкции: в них содержатся важные сведения об установке, эксплуатации и безопасности изделия.

! В пакете с техническим руководством вы найдете, помимо гарантийного таллона, детали, необходимые для установки машины.

Распаковка и выравнивание

Распаковка

1. После снятия упаковки со стиральной машины проверьте, чтобы на ней не было повреждений, вызванных при перевозке. При обнаружении повреждений не подсоединяйте ее и обратитесь в магазин.

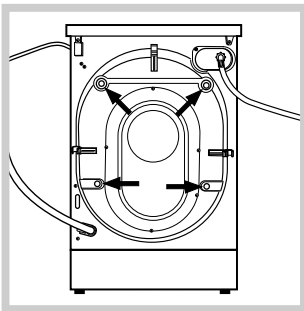

2. Снимите 4 винта, предохраняющие машину в процессе перевозки, и распорки, расположенные в задней части машины (см. рисунок).

3. Закройте отверстия резиновыми заглушками, которые вы найдете в пакете.
4. Сохраните все детали. В случае последующей перевозки стиральной машины, они должны быть установлены во избежание ее повреждения.

Разблокировка ящика

Для снятия скобы, блокирующей ящик и удерживающей барабан в процессе перевозки, отвинтите центральных шурупа, затем, прочно удерживая скобу, протолкните ее назад и снимите. Отвинтите 4 боковых шурупа и снимите металлическую пластину. По завершении этой операции установите прилагающийся пластиковый цоколь (в ящике), проверив, перед его закреплением на машине, чтобы крюки вошли в соответствующие петли.

! Более подробные сведения смотрите в инструкциях, вложенных в ящик.

! Не разрешайте детям играть с упаковочными материалами.

Нивелировка

1. Установите стиральную машину на плоском и прочном полу, не прислоняя ее к стенам или к мебели.

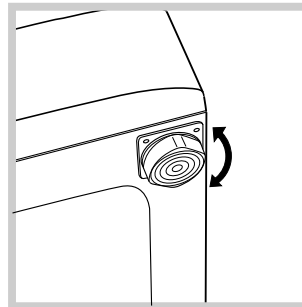

2. Выровняйте машину при помощи регулируемых ножек до полного выравнивания (наклон не должен превышать 2-х градусов).

! Тщательная нивелировка гарантирует стабильность и устраняет вибрации и шум, в особенности в процессе отжима.

! В случае установки машины на ковер или ковровое покрытие отрегулируйте ножки таким образом, чтобы под стиральной машиной оставался достаточный зазор для вентиляции.

Водопроводное и электрическое подсоединение

Порядок подсоединения водопроводного шланга

! Перед подсоединением водопроводного шланга к водопроводу дайте стечь воде до тех пор, пока она не станет прозрачной.

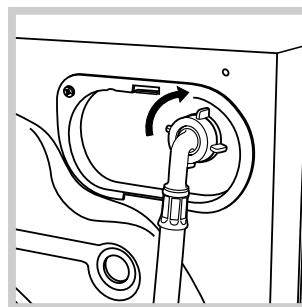

1. Подсоедините шланга к машине, привинтив его к специальному крану, расположенному в задней верхней части справа (см. рисунок).

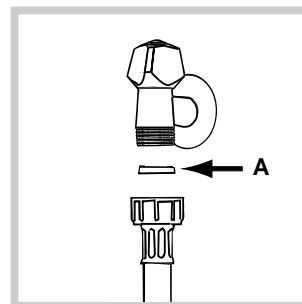

2. Вставьте прокладку А из пакета в конец водопроводного шланга и привинтите его к водопроводному крану холодной воды с резьбовым отверстием 3/4 gas (см. рисунок).

3. Проверьте, чтобы водопроводный шланг не был заломлен или сжат.

! Водопроводное давление в кране должно быть в пределах значения, указанных в таблице Технических данных (см. страницу рядом).

! Если длина водопроводного шланга будет недостаточной, следует обратиться в специализированный магазин или к уполномоченному сантехнику.

! Никогда не используйте б/у или старые шланги для подачи воды, а только прилагающиеся к машине.

Подсоединение сливного шланга

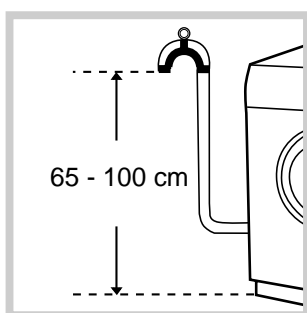

Подсоедините сливной шланг, не сгибая его, к сливному трубопроводу или к настенному сливу, расположенному на высоте 65 – 100 см от пола.

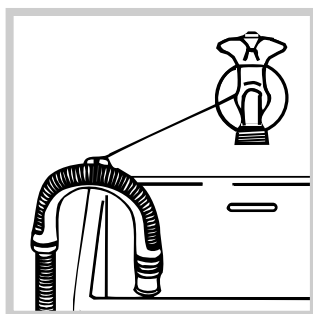

В качестве альтернативы поместите конец сливного шланга в раковину или в ванну, прикрепив прилагающуюся направляющую к крану (см. рисунок). Свободный конец сливного шланга не

должен быть погружен в воду.

! Не рекомендуется использовать удлинительные шланги. При необходимости удлинение должно иметь такой же диаметр, что и оригинальный шланг, и его длина не должна превышать 150 см.

Электрическое подключение

Перед подсоединением вилки изделия к электрической розетке необходимо проверить следующее:

- электрическая розетка должна быть соединена с заземлением и соответствовать нормативам;
- розетка должна быть рассчитана на максимальную мощность стиральной машины, указанную в таблице Технических данных (см. таблицу сбоку);
- напряжение электропитания должно соответствовать значениям, указанным в таблице Технических данных (см. таблицу сбоку);

- электрическая розетка должна подходить к штепсельной вилке машины. В противном случае необходимо заменить розетку или вилку.

! Запрещается устанавливать стиральную машину на улице, даже под навесом, так как является опасным подвергать ее воздействию дождя и грозы.

! Стиральная машина должна быть установлена так, чтобы доступ к электрической розетке оставался свободным.

! Не используйте удлинители и тройники.

! Электрический провод изделия не должен быть согнут или сжат.

! Замена электрического провода может осуществляться только уполномоченными техниками.

Внимание! Фирма снимает с себя всякую ответственность в случае несоблюдения вышеописанных правил.

Технические характеристики

Модель	AQGD 169 H
Размеры	ширина 59,5 см высота 105 см глубина 64,5 см
Загрузка	1 - 8 кг
Электрические параметры	смотрите паспортную табличку с техническими характеристиками на машине
Гидравлические параметры	max давление 1 Мпа (10 бар) min давление 0,05 Мпа (0,5 бар) объем барабана 62 л
Скорость отжима	до 1600 об/мин
Контрольные программы согласно нормативу EN 60456	программа ХЛОПОК СВЕТЛОЕ БЕЛЬЕ; температура 60°C; при загрузке до 8 кг.
 	Машина соответствует следующим Директивам Европейского Экономического сообщества: - 73/23/ ЕЕС от 19.02.73 (низкого напряжения) и последующие модификации - 89/336 /ЕЕС от 03.05.89 (электромагнитной совместимости) и последующие модификации - 2002/96/CE

Описание стиральной машины

CIS

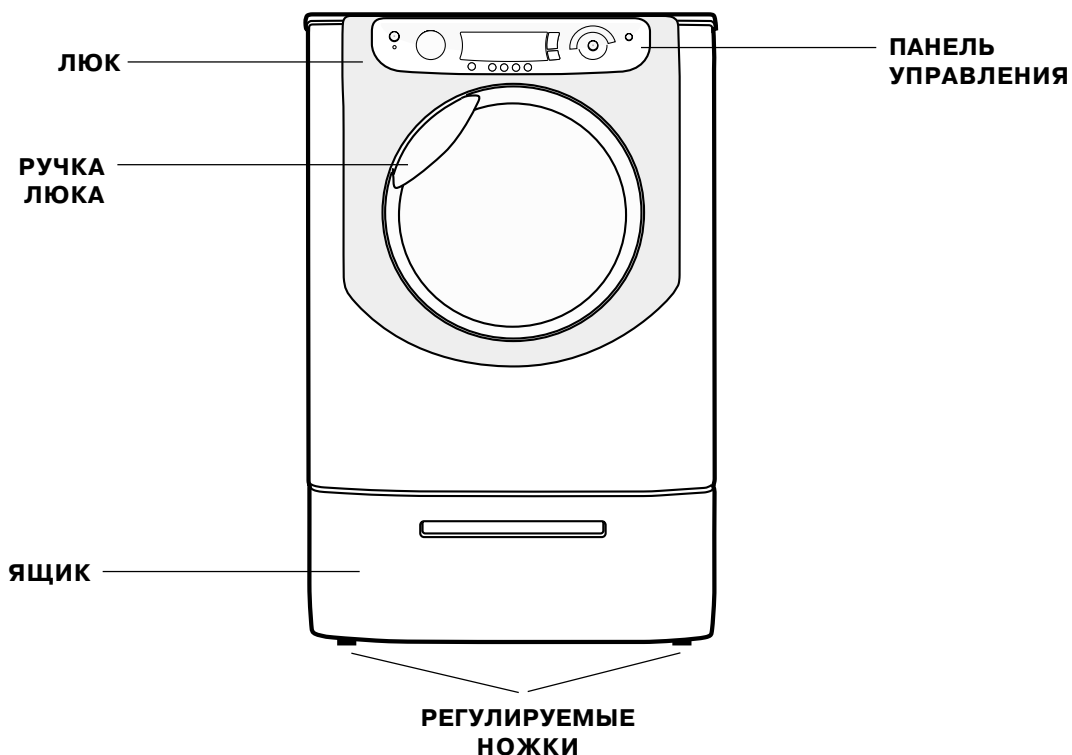

ЛЮК



Для открывания люка всегда используйте специальную ручку (см. рисунок).

При открывании люка загорается лампочка освещения барабана.

ДОЗАТОР СТИРАЛЬНОГО ВЕЩЕСТВА

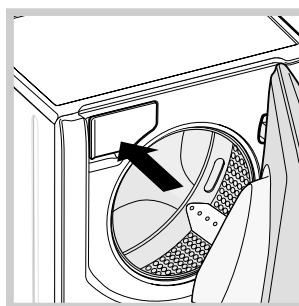

Дозатор находится внутри машины и доступен через люк.

Описание дозировки стиральных веществ см раздел "Стиральные вещества и белье".

ЯЩИК

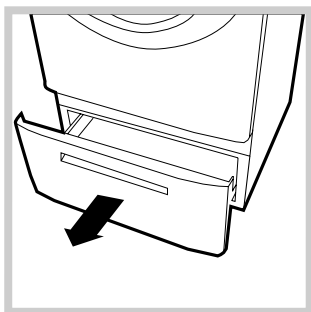

Ящик предназначен для грязного белья.

Открывается, потянув его на себя (см. рисунок).

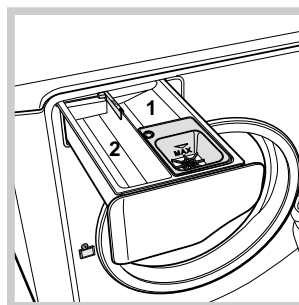

1. Ячейка предварительной стирки: используйте стиральный порошок.
2. Ячейка основной стирки: используйте стиральный порошок или жидкое стиральное вещество. В последнем случае

рекомендуется залить его непосредственно перед пуском программы стирки.

☼ Ячейка для добавок: для ополаскивателя или жидких добавок. Рекомендуется никогда не превышать максимальный уровень, указанный на решетке дозатора и разбавлять концентрированные ополаскиватели.

Панель управления

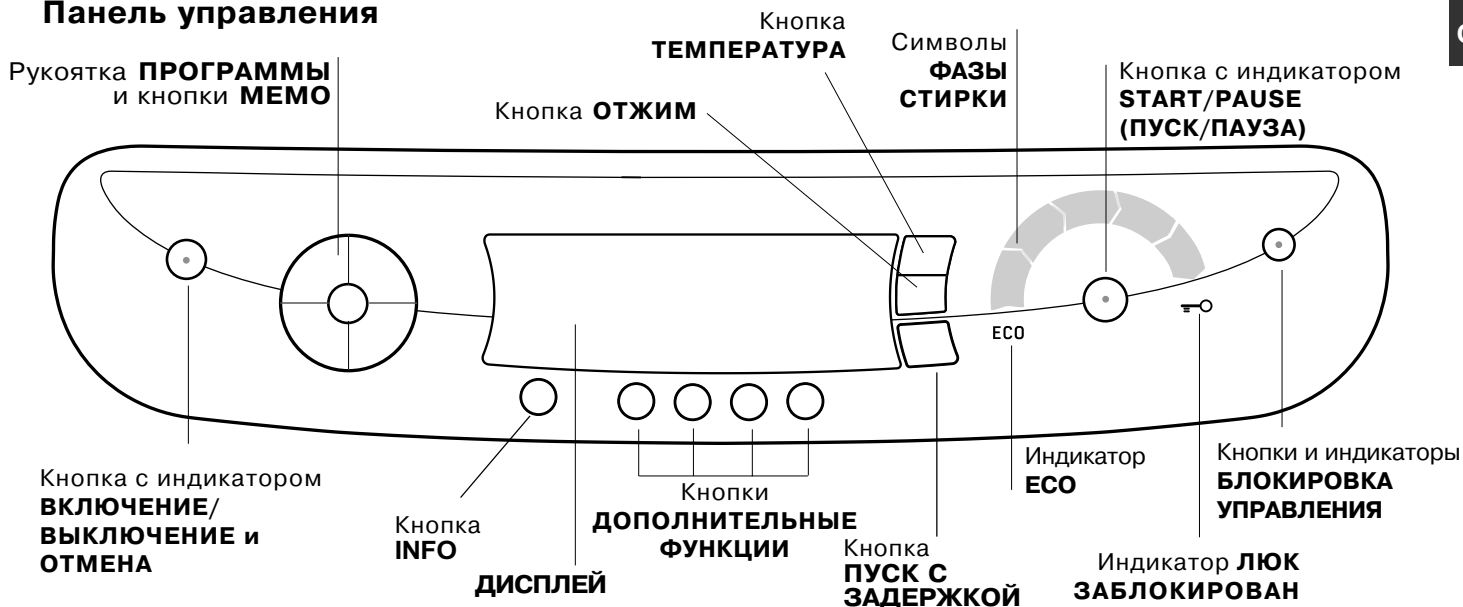

Кнопка с индикатором **ВКЛЮЧЕНИЕ ВЫКЛЮЧЕНИЕ и ОТМЕНА**: нажмите кнопку для включения или выключения машины. Зеленый индикатор показывает, что машина включена. Для отключения стиральной машины в процессе стирки необходимо держать нажатой кнопку, примерно 2 секунды. Короткое или случайное нажатие не приведет к отключению машины. В случае отключения машины в процессе стирки текущий цикл отменяется.

Рукоятка **ПРОГРАММЫ**: может вращаться в любую сторону. Для выбора нужной программы смотрите «Таблицу программ». В процессе стирки рукоятка не вращается.

Кнопки **MEMO**: держите нажатой одну из этих кнопок для ввода в память цикла и персонализированных вами программ. Для включения цикла, ранее введенного в память, нажмите соответствующую кнопку.

Кнопка **ТЕМПЕРАТУРА**: Нажмите для уменьшения значения температуры: значение показывается на дисплее.

Кнопка **ОТЖИМ**: Нажмите для уменьшения значения или для полного исключения отжима: значение показывается на дисплее.

Кнопка **ПУСК С ЗАДЕРЖКОЙ**: Нажмите для программирования времени задержки пуска выбранной программы. Время задержки показывается на дисплее.

Кнопки **ДОПОЛНИТЕЛЬНЫЕ ФУНКЦИИ**: При нажатии этой кнопки на дисплее показывается название дополнительной функции. Включение соответствующего индикатора означает, что данная функция включена.

Кнопка **INFO**: При нажатии этой кнопки на дисплее показывается информация о программе и дополнительных функциях.

Символы **ФАЗЫ СТИРКИ**: загораются для визуализации последовательности выполнения цикла (Стирка – полоскание – Отжим – Конечный слив). Надпись **END** загорается по завершении цикла.

Кнопка с индикатором **START/PAUSE**: когда зеленым индикатор редко мигает, нажмите кнопку для пуска цикла стирки. После пуска цикла индикатор перестает мигать. Для прерывания стирки вновь нажмите кнопку, индикатор замигает оранжевым цветом. Если индикатор «Блокировка люка» погас, можно открыть люк. Для возобновления стирки с момента, когда она была прервана, вновь нажмите эту кнопку.

Индикатор **БЛОКИРОВКА ЛЮКА**: показывает, что люк заблокирован. Для открывания люка необходимо прервать цикл (см *следующую страницу*).

Кнопка и индикатор **БЛОКИРОВКА УПРАВЛЕНИЯ**: для включения или отключения блокировки панели управления держите кнопку нажатой 2 секунды. Включенный индикатор означает, что панель управления заблокирована. Таким образом невозможно случайно изменить программу, в особенности в присутствии детей.



Индикатор **ЕСО**: символ **ЕСО** загорается, когда при изменении параметров стирки получается экономия электроэнергии не менее 10%.

! При первом включении необходимо **ВЫБЕРИТЕ ЯЗЫК** (на дисплее появляется сообщение “Select Language”) нажмите кнопку **INFO** несколько раз, пока на дисплее не появится нужный вам язык. Подождите 5 секунд, после чего выбранный язык будет введен в память. Если по ошибке вы ввели неправильный язык, держите одновременно нажатыми кнопки **INFO** и **ПУСК С ЗАДЕРЖКОЙ** для возврата к меню выбора языка.



Цикл стирки

CIS



ПРИМЕЧАНИЕ: при первом использовании стиральной машины выполните один цикл стирки без белья, но со стиральным веществом, выбрав программу хлопок 90° без предварительной стирки.

- 1. АПОРЯДОК ВКЛЮЧЕНИЯ МАШИНЫ.** Нажмите кнопку . Все индикаторы загорятся на 1 секунду, и на дисплее появится надпись OK. Затем останется включенным индикатор кнопки , и будет мигать индикатор START/PAUSE.
- 2. ЗАГРУЗКА БЕЛЬЯ.** Откройте люк машины. Загрузите в барабан белье, не превышая максимальный допустимый вес, указанный в таблице программ на следующей странице и на дисплее.
- 3. ДОЗИРОВКА СТИРАЛЬНОГО ВЕЩЕСТВА.** Выньте дозатор и поместите стиральное вещество в специальные ячейки, как описано в «Описание стиральной машины». Для визуализации рекомендаций касательно типа стирального вещества для каждого цикла нажмите кнопку .
- 4. ЗАКРОИТЕ ЛЮК.**
- 5. ВЫБОР ПРОГРАММЫ.** Поверните РУКОЯТКУ ПРОГРАММЫ вправо или влево вплоть до выбора нужной программы. Название программы появится на дисплее. Вместе с программой будет показана температура и скорость отжима, которые могут быть изменены. На дисплее показывается рекомендуемый уровень загрузки барабана и продолжительность цикла.

- 6. ПЕРСОНАЛИЗИРОВАННЫЕ ЦИКЛЫ СТИРКИ.** Нажмите специальные кнопки на панели управления:

 **Измените температуру и/или скорость отжима.** Машина автоматически устанавливает максимальные температуру и скорость отжима, допустимые для выбранной программы, следовательно эти значения не могут быть увеличены. При помощи кнопки  можно постепенно уменьшить температуру вплоть до стирки в холодной воде "OFF". При помощи кнопки  можно постепенно уменьшить скорость отжима вплоть до его исключения "OFF". При еще одном нажатии этих кнопок вернутся максимальные допустимые значения.

! Исключение: при выборе программы ХЛОПОК СВЕТЛОЕ БЕЛЬЕ температура может быть увеличена до 90°.

 **Программирование пуска с задержкой.** Для программирования задержки пуска выбранной программы нажмите соответствующую кнопку вплоть до получения нужного значения задержки. Когда включена функция задержки, на дисплее загорается символ . Для отмены задержки пуска нажмите кнопку вплоть до появления на дисплее надписи OFF. Символ  погаснет.

  **Изменение параметров цикла.**

- Нажмите кнопку для включения дополнительной функции. На дисплее появится название функции, и загорится индикатор соответствующей кнопки.
- Вновь нажмите кнопку для отмены дополнительной функции. На дисплее появится название функции и надпись OFF, индикатор погаснет.

! Если выбранная функция является несовместимой с заданной программой, индикатор будет мигать, и такая функция не будет включена.

! Если выбранная функция является несовместимой с другой, ранее заданной дополнительной функцией, будет мигать индикатор первой выбранной функции, и будет включена только вторая дополнительная функция, индикатор включенной функции будет гореть, не мигая.

! Дополнительные функции могут изменить рекомендуемую загрузку машины и/или продолжительность цикла.

- 7. ПУСК ПРОГРАММЫ.** Нажмите кнопку START/PAUSE. Соответствующий индикатор загорится, и люк машины заблокируется (загорится индикатор ЛЮК ЗАБЛОКИРОВАН). В процессе стирки на дисплее будет показываться название текущей операции и будут включаться символы соответствующих функций. Для изменения текущей программы, прервите цикл, нажав кнопку START/PAUSE; затем выберите нужный цикл и вновь нажмите кнопку START/PAUSE. Если требуется открыть люк после пуска цикла, нажмите кнопку START/PAUSE. Когда погаснет индикатор ЛЮК ЗАБЛОКИРОВАН , можно открыть люк. Вновь нажмите кнопку START/PAUSE для возобновления программы с момента, когда она была прервана.

- 8. ЗАВЕРШЕНИЕ ПРОГРАММЫ.** Сигнализируется включением надписи END. Люк можно открыть сразу же. Если индикатор START/PAUSE мигает, нажмите кнопку для завершения цикла. Откройте люк, выгрузьте белье и выключите машину.

! Если требуется отменить текущий цикл стирки, держите нажатой кнопку . Цикл прервется, и машина выключится.

МЕШОК ДЛЯ СТЕГАННЫХ ВЕЩЕЙ, ЗАНАВЕСОК И ДЕЛИКАТНЫХ ИЗДЕЛИЙ

Благодаря специальному мешку, прилагающемуся к машине Hotpoint/Ariston дает возможность стирать также самые деликатные и ценные вещи с гарантией их полной сохранности.

Рекомендуется использовать мешок каждый раз для стирки стеганных и пуховых вещей на синтетической подкладке.

Программы и дополнительные функции

Таблица программ

Символ	Описание программы	Макс. Температура (°C)	Макс. Скорость (обороты в минуту)	Стиральные вещества		Макс. загрузка (кг)		Таймер цикла	
				Стирка	Ополаскиватель	Нормальная	Мин. загрузка		
Ежедневная программа									
	ХЛОПОК СВЕТЛОЕ БЕЛЬЕ	60° (Max 90°)	1600	●	●	8	4	Продолжительность программы стирки отображается на дисплее	
	ХЛОПОК: Сильно загрязненное белое и линяющее цветное белье.	40°	1600	●	●	8	4		
	ХЛОПОК ЦВЕТНОЕ БЕЛЬЕ	40°	1600	●	●	8	4		
	СИНТЕТИКА ДЕЛИКАТНЫЕ ТКАНИ	40°	800	●	●	4	2		
	БЫСТР. СТИРКА: Для быстрого освежения малозагрязненного белья (не для шерсти, шелка и изделия ручной стирки).	30°	800	●	●	3,5	1, 5		
Энергичные программы									
	ХЛОПОК ПРЕДВАРИТЕЛЬНАЯ СТИРКА: Для удаления трудновыводимых пятен. <i>(Добавить стиральное вещество в специальную ячейку).</i>	90°	1600	●	●	8	4		
	СИНТЕТИКА ОБЫЧНЫЕ ТКАНИ	60°	800	●	●	4	2		
Специальные программы									
	РУБАШКИ	40°	600	●	●	2	1		
	ШЕЛК: Для изделий из шелка, вискозы и нижнего белья. <i>Per capi in seta, viscosa, lingerie.</i>	30°	0	●	●	2	1		
	ШЕРСТЬ: Для шерсти, кашемира и т.д.	40°	600	●	●	2	1		
	ПУХ / ПЕРО: Для изделий, набитых гусиным пухом.	30°	1200	●	●	3	1, 5		
	ПОЛОТЕНЦА 7 ДНЕЙ: Для постельного белья и полотенца.	60°	1600	●	●	8	4		
Частичные программы									
	ПОЛОСКАНИЕ ХЛОПОК	-	1600	-	●	8	4		
	ПОЛОСКАНИЕ ДЕЛИКАТНЫЕ ТКАНИ	-	800	-	●	4	2		
	ОТЖИМ ХЛОПОК	-	1600	-	-	8	4		
	ОТЖИМ ДЕЛИКАТНЫЕ ТКАНИ	-	800	-	-	4	2		
	СЛИВ ВОДЫ	-	0	-	-	8	4		

Приведенные в таблице значения являются приблизительными.

Дополнительные функции стирки

Супер стирка

Благодаря использованию большего объема воды в начале цикла и большей продолжительности эта функция обеспечивает оптимальную стирку.

! Функция несовместима с программами БЫСТР. СТИРКА, Шелк и Шерсть, ПУХ / ПЕРО и Частичные программы.

Легкая глажка

При выборе этой функции стирки и отжим изменяются таким образом, чтобы сократить образование складок. По завершении цикла стиральная машина выполняет медленное вращение барабана, индикаторы «Легкая глажка» и START/PAUSE мигают. Для завершения цикла нажмите кнопку START/PAUSE или кнопку «Легкая глажка».

В программе **Шелк** машина завершает цикл без слива воды, и индикатор «Легкая глажка» мигает. Для слива воды и выгрузки белья необходимо нажать кнопку START/PAUSE или кнопку «Легкая глажка».

! Функция несовместима с программами Шерсть, ОТЖИМ ХЛОПОК, ОТЖИМ ДЕЛИКАТНЫЕ ТКАНИ и Слив.

Дополнительное полоскание

При выборе этой функции повышается эффективность ополаскивания, обеспечивая максимальное удаление стирального вещества. Эта функция особенно удобна для людей с кожей, чувствительной к стиральным веществам. Рекомендуется использовать эту функцию в случае полной загрузки машины или в случае использования большой дозы стирального вещества.

! Функция несовместима с программами БЫСТР. СТИРКА, ОТЖИМ ХЛОПОК, ОТЖИМ ДЕЛИКАТНЫЕ ТКАНИ и Слив.

Минимальная загрузка

Рекомендуется использовать эту функцию, когда количество грязного белья равно или меньше половины максимальной рекомендуемой загрузки (см. *Таблицу программ*).

! Функция несовместима с программами, Отжим прочных тканей, Отжим деликатных тканей и Слив.

Стиральные порошки и белье

CIS

Стиральное вещество

Выбор и доза стирального вещества зависят от типа белья (х/б, шерсть, шелк...), от цвета белья, от температуры стирки, от степени загрязнения и от жесткости воды.

Правильная дозировка стирального вещества – это экономия и охрана окружающей среды: хотя стиральные порошки и являются биоразлагаемыми, они содержат вещества, отрицательно влияющие на природу.

Рекомендуется:

- использовать стиральные порошки для белых х/б вещей и для предварительной стирки.
- использовать жидкие стиральные вещества для деликатных х/б вещей и для всех программ с низкой температурой.
- использовать деликатные жидкие стиральные вещества для стирки шелковых и шерстяных вещей.

! Не используйте стиральные вещества для ручной стирки так как они образуют слишком много пены.

Стиральное вещество помещается перед началом стирки в специальную ячейку или в дозатор, который помещается непосредственно в барабан. В этом случае нельзя выбрать цикл Хлопок с предварительной стиркой.

Подготовка белья

! Тщательно расправьте вещи перед их загрузкой в барабан машины.

- Разделите белье по типу ткани (см. символ на этикетке) и по цвету, обращая внимание на разделение цветных и белых вещей;
- Выньте из карманов все предметы и проверьте пуговицы;
- Не превышайте значения, указанные в «Таблице программ», указывающие вес сухого белья:

Сколько весит белье?

1 простыня	400-500 г
1 наволочка	150-200 г
1 скатерть	400-500 г
1 банный халат	900-1200 г
1 полотенце	150-250 г
1 пара джинс	400-500 г
1 рубашка	150-200 г

Рекомендации по стирке

Рубашки: используйте специальную программу для стирки рубашек из разных тканей и разных расцветок. Это обеспечит их максимальную сохранность.

Шелк: используйте специальную программу для стирки всех шелковых вещей. Рекомендуется использовать специальное стиральное вещество для деликатных тканей.

Занавески: рекомендуется свернуть их и поместить в прилагающийся мешок. Используйте программу «Шелк».

Шерсть: Машина марки Hotpoint/Ariston единственная получила престижный знак Woolmark Platinum Care (M.0508) от Компании The Woolmark Company, которая сертифицирует машинную стирку всех шерстяных изделий, даже тех, на этикетках которых указано «только ручная стирка» . Таким образом, выбрав программу «Шерсть», вы можете надежно и эффективно стирать любые шерстяные изделия.

ПУХ / ПЕРО: для стирки пуховиков, содержащих утиный пух, такие как двойные или одинарные пуховые одеяла (весом не более 3 кг), подушки, куртки используйте специальную программу «ПУХ / ПЕРО». Рекомендуется загрузить пуховики в барабан машины, сложив края внутрь (см. рисунок) и не превышать $\frac{3}{4}$ объема барабана. Для оптимальной стирки рекомендуется использовать жидкое стиральное вещество, заливаемое в дозатор стиральных средств.

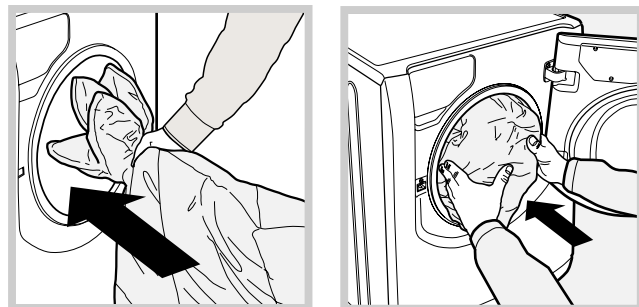

Стеганные вещи: для стирки стеганных вещей на синтетической подкладке используйте специальный прилагающийся мешок и выберите программу «ПУХ / ПЕРО».

Постельное белье и полотенца: данная стиральная машина позволяет стирать белье для всей семьи по единой программе «ПОЛОТЕНЦА 7 ДНЕЙ», оптимизирующей использование ополаскивателя и позволяющей экономить время и электроэнергию. Рекомендуется использовать стиральный порошок.

Трудновыводимые пятна: трудновыводимые пятна перед стиркой в машине следует обработать твердым мылом и стирать по программе Хлопок с предварительной стиркой.

Система балансировки белья

Перед каждым отжимом во избежание чрезмерных вибрации и для равномерного распределения белья в барабане машина производит вращения со скоростью, слегка превышающей скорость стирки. Если после нескольких попыток белье не будет правильно сбалансировано, машина произведет отжим на меньшей скорости по сравнению с предусмотренной.

В случае чрезмерной разбалансировки машина выполнит распределение белья вместо отжима. Для оптимизации распределения белья и его правильной балансировки рекомендуется перемешать мелкое белье с крупным.

! Стиральная машина спроектирована и изготовлена в соответствии с международными нормативами по безопасности. Необходимо внимательно прочитать настоящие предупреждения, составленные в целях вашей безопасности.

Общие требования к безопасности

- Данное изделие предназначено исключительно для домашнего использования.
- Стиральной машиной должны пользоваться только взрослые лица, соблюдающие инструкции, приведенные в данном техническом руководстве.
- Не прикасайтесь к стиральной машине влажными руками, босиком или с мокрыми ногами.
- Не тяните за провод электропитания для отсоединения вилки изделия из электрической розетки, возьмитесь за вилку рукой.
- Не прикасайтесь к сливаемой воде, так как она может быть очень горячей.
- Категорически запрещается применять силу для открывания люка: это может повредить защитный механизм, предохраняющий люк от случайного открывания.
- В случае неисправности категорически запрещается открывать внутренние механизмы изделия с целью самостоятельного ремонта.
- Не разрешайте детям играть рядом с работающей машиной.
- Перемещать машину следует осторожно, вдвоем или втроем. Никогда не перемещайте машину в одиночку, так как машина очень тяжелая.
- Перед помещением в стиральную машину белья проверьте, чтобы барабан был пуст.

Утилизация

- Уничтожение упаковочных материалов: соблюдайте местные нормативы по утилизации упаковочных материалов.
- Согласно Европейской Директиве 2002/96/CE касательно утилизации электронных и электрических электроприборов электроприборы не должны выбрасываться вместе с обычным городским мусором. Выведенные из строя приборы должны собираться отдельно для оптимизации их утилизации и рекуперации составляющих их материалов, а также для безопасности окружающей среды и здоровья. Символ зачеркнутая мусорная корзина, имеющийся на всех приборах, служит напоминанием об их отдельной утилизации. За более подробной информацией о правильной утилизации бытовых электроприборов пользователи могут обратиться в специальную государственную организацию или в магазин.

Открывание люка вручную

Если по причине отключения электроэнергии невозможно открыть люк машины, чтобы выгрузить чистое белье, действуйте следующим образом:

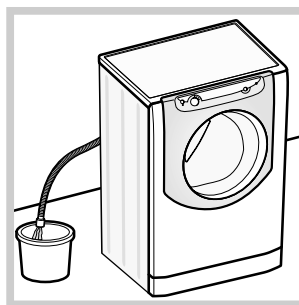

1. выньте штепсельную вилку машины из электророзетки.
2. проверьте, чтобы уровень воды в машине был ниже отверстия люка. В противном случае слейте излишек воды через сливной шланг в ведро, как показано на *рисунке*.

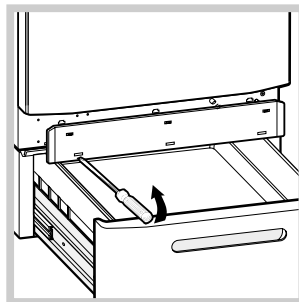

3. снимите нижний плинтус стиральной машины (с помощью отвертки (см. *рисунк*)).

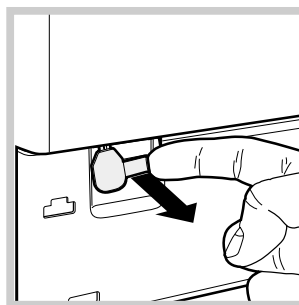

4. потяните наружу язычок, показанный на рисунке, вплоть до освобождения пластикового блокировочного винта. Затем потяните его вниз, пока не услышите щелчок, что означает разблокировку люка.

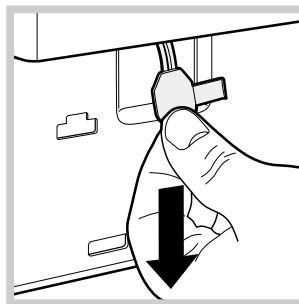

5. откройте люк. Если это все еще невозможно, повторите вышеописанную операцию.

6. установите на место нижний плинтус, проверив перед его прикреплением к машине, чтобы крюки вошли в соответствующие петли.

Техническое обслуживание и уход

CIS

Отключение воды и электропитания

- Перекрывайте водопроводный кран после каждой стирки. Таким образом сокращается износ водопроводной системы машины и сокращается риск утечек.
- Выньте штепсельную вилку машины из электророзетки перед началом чистки и технического обслуживания стиральной машины.

Чистка машины

Для чистки наружных и резиновых частей стиральной машины использовать тряпку, смоченную теплой водой с мылом. Не используйте растворители или абразивные чистящие средства.

Чистка дозатора стирального вещества

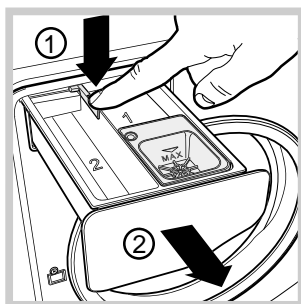

Чтобы вынуть дозатор, нажмите на язычок (1) и вытащите дозатор (2) (см. рисунок).

Промыть ячейку под струей воды. Эта операция должна выполняться.

Уход за барабаном

- После использования стиральной машины всегда следует оставлять люк полуоткрытым во избежание образования неприятных запахов в барабане.

Чистка насоса

Стиральная машина оснащена самоочищающимся насосом, не нуждающимся в техническом обслуживании. Тем не менее мелкие предметы (монеты, пуговицы) могут упасть за кожух, предохраняющий насос, расположенный в его нижней части.

! Проверьте, чтобы цикл стирки завершился, и выньте штепсельную вилку из розетки.

Для доступа к кожуху:

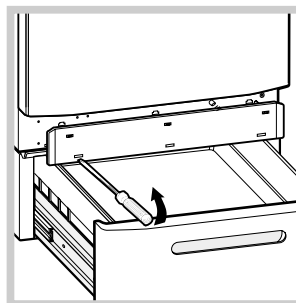

1. снимите нижний плинтус стиральной машины при помощи отвертки (см. рисунок);

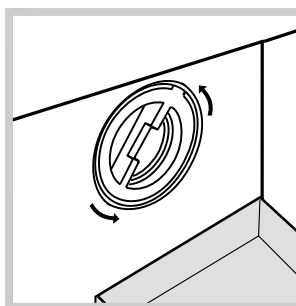

2. подставьте емкость для слива воды (примерно 1,5 литра) (см. рисунок);
3. отвинтите крышку, повернув ее против часовой (см. рисунок);

4. тщательно прочистите внутри кожуха;
5. привинтите крышку на место;
6. установите на место переднюю панель, проверив перед ее прикреплением к машине, чтобы крюки вошли в соответствующие петли.

Проверка шланга подачи воды

Проверяйте водопроводный шланг не реже одного раза в год. При обнаружении трещин или разрывов шланга замените его: в процессе стирки сильное водопроводное давление может привести к внезапным разрывам.

Неисправности и методы их устранения

Если ваша стиральная машина не работает. Прежде чем обратиться в Центр Технического обслуживания (см. «Техническое обслуживание»), проверьте, можно ли устранить неисправность, используя рекомендации, приведенные в следующем перечне.

Неисправности:

Возможные причины / Методы устранения:

Машина не включается.

- Штепсельная вилка машины не соединена с электрической розеткой или соединена плохо и не обеспечивает контакт.
- В доме отключено электричество.

Цикл стирки не запускается.

- Люк плохо закрыт.
- Не была нажата кнопка START/PAUSE.
- Кран подачи воды закрыт.

Стиральная машина не заливает воду.

- Водопроводный шланг не подсоединен к крану.
- Шланг согнут.
- Кран подачи воды закрыт.
- В доме нет воды.
- Недостаточное водопроводное давление.
- Не была нажата кнопка START/PAUSE.

Стиральная машина непрерывно заливает и сливает воду.

- Сливной шланг не находится на высоте 65 – 100 см. от пола (см. «Установка»).
- Конец сливного шланга погружен в воду (см. «Установка»).
- Если ваша квартира находится на последних этажах здания, могут наблюдаться явления сиффона, поэтому стиральная машина производит непрерывный залив и слив воды. Для устранения этой аномалии в продаже имеются специальные клапаны против явления сиффона.
- Настенное сливное отверстие не оснащено вантузом для выпуска воздуха.

Машина не сливает воду или не производит отжим.

- Выбранная программа не предусматривает слив воды: для некоторых программ необходимо включить слив вручную (см. «Программы и дополнительные функции»).
- Включена дополнительная функция «Легкая глажка»: для завершения программы нажмите кнопку START/PAUSE (см. «Программы и дополнительные функции»).
- Сливной шланг перегнулся (см. «Установка»).
- Засорен сливной трубопровод.

Машина сильно вибрирует в процессе отжима.

- В момент установки стиральной машины барабан был разблокирован неправильно (см. «Установка»).
- Стиральная машина установлена на неровно (см. «Установка»).
- Машина касается к стены или предметов мебели (см. «Установка»).
- Белье в барабане несбалансировано (см. «Описание стиральной машины»).

Утечки воды из стиральной машины.

- Плохо привинчен водопроводный шланг (см. «Установка»).
- Засорен дозатор стирального вещества (порядок его чистки см. «Техническое обслуживание и уход»).
- Сливной шланг непрочной закреплен (см. «Установка»).

Символы «текущей фазы» часто мигают одновременно с индикатором ВКЛЮЧЕНИЕ/ ВЫКЛЮЧЕНИЕ.

- Выключите машину и выньте штепсельную вилку из электророзетки, подождите 1 минуту и вновь включите машину. Если неисправность не устраняется, обратитесь в Технический Сервис.

В процессе стирки образуется слишком обильная пена.

- Стиральный порошок непригоден для стирки в стиральной машине (на упаковке должно быть указано «для стирки в стиральной машине», «для ручной и машинной стирки» или подобное).
- В дозатор было засыпано чрезмерное количество стирального порошка.

Люк машины остается заблокированным.

- Выполните разблокировку вручную (см. «Предосторожности и рекомендации»).

! Если после вышеперечисленных проверок неисправность не будет устранена, следует перекрыть кран подачи воды, выключить стиральную машину и обратиться в Авторизованный Сервисный Центр.

Техническое обслуживание

CIS

Перед тем как обратиться в Авторизованный Сервисный Центр:

- Проверьте, можно ли устранить неисправность самостоятельно (см. «Неисправности и методы их устранения»);
- Вновь запустите программу для проверки исправности машины;
- В противном случае обратитесь в Авторизованный Сервисный Центр;

! В случае неправильного монтажа машины или ее неправильной эксплуатации вызов техника будет платным.

! Никогда не обращайтесь к неуполномоченным техникам.

При обращении в Авторизованный Сервисный Центр необходимо сообщить:

- тип неисправности;
- модель изделия (Мод.);
- номер тех. паспорта (сериинный №);

Эти данные вы найдете на заводской табличке, расположенной на изделии.

TR

Türkçe

AQGD 169 H

İçindekiler

Montaj, 38-39

Ambalaj malzemesinin kaldırılması ve makinenin seviye ayarının yapılması
Elektrik ve su bağlantıları
Teknik bilgiler

Çamaşır makinesinin tanıtımı, 40-41

Kontrol Paneli

Bir yıkama programı nasıl seçilir, 42

Programlar ve fonksiyonlar, 43

Program Tablosu
Yıkama fonksiyonları

Deterjan ve çamaşır, 44

Deterjan
Çamaşırların hazırlanması
Yıkama önerileri
Yük dengeleme sistemi

Önlemler ve öneriler, 45

Genel güvenlik uyarıları
Atıkların tasfiye edilmesi
Makine kapağının manuel olarak açılması

Bakım ve temizlik, 46

Elektrik şebekesinin ve su tesisatının devre dışı bırakılması
Çamaşır makinesinin temizlenmesi
Deterjan çekmecesinin temizlenmesi
Sepetin bakımı
Pompanın temizlenmesi
Su besleme hortumunun kontrol edilmesi

Arıza ve onarım, 47

Teknik Servis, 48

 **Hotpoint**
ARISTON

TR

Montaj

TR

! Bu kullanma kılavuzunun saklanması daha sonradan da okunup faydalı olabilmesi açısından önemlidir. Çamaşır makinesinin satılması, devri veya nakli durumlarında da, bu kılavuzun çamaşır makinesi ile birlikte kalmasını sağlayınız.

! Talimatları dikkatlice okuyunuz: montaj, kullanım ve güvenliğe ilişkin önemli bilgiler içermektedir.

! Bu kılavuzu içeren torbanın içinde garanti dahil montaj için gereken detaylar mevcuttur.

Ambalaj malzemesinin kaldırılması ve makinenin seviye ayarının yapılması

Ambalaj malzemesinin kaldırılması

1. Ambalajı açıldıktan sonra çamaşır makinesinin taşıma esnasında hasar görmemiş olduğunu kontrol ediniz. Hasar görmüş ise monte etmeden satıcıya başvurunuz.

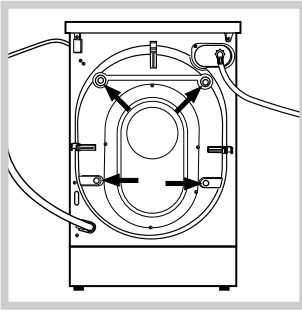

2. Arkada bulunan 4 adet nakliye emniyet vidalarını ve ilgili ara parçasını çıkartınız (bkz. şekil).

3. Nakliye emniyetlerinin boşaltığı deliklere ambalaj torbasındaki plastik tapaları takınız.
4. Tüm parçaları saklayınız; iç hasar görmesini önlemek için herhangi bir nakliye sırasında çamaşır makinesini yine nakliye emniyetleri takılı olarak taşıyınız.

Alt çekmecenin emniyetleri kaldırılması

Nakliye sırasında alt çekmeceyi bloke eden ve havuzu tutan üzengisini çıkartmak için, adet 'orta' vidaları sökünüz ve sağlam tutup arkaya doğru iterek çıkarınız. 4 adet 'yan' vidaları söküp demir yaprağı çıkarınız.

Bu işlem bittikten sonra mevcut olan tekmeliği (çekmecedeki bulunmaktadır) makineye doğru itmeden önce kancaların yuvasına takılmış olmasını sağlayınız.

! Daha detaylı bilgi almak için 'alt çekmece' içinde bulunan montaj talimatlarına bakınız.

! Ambalajlar çocuk oyuncakı değildir.

Makinenin seviye ayarının yapılması

1. Çamaşır makinesini düz ve sert bir zemine yerleştiriniz, duvar veya mobilyalara dayamayınız.
2. Ayarlanabilir ayakları gevşeterek ya da sıkarak makinenin zemine tamamen oturmasını sağlayınız (en fazla 2 derece eğilebilir).

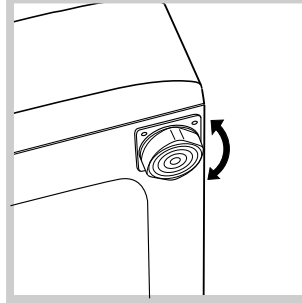

! Makinenin seviyesinin dikkatlice ayarlanması makinenin titremesini, özellikle sıkma programı çalışırken ses çıkarmasını ve yerinden oynamasını engeller.

! Zeminde moket veya halı olması halinde, ayakları makinenin altında havalandırma sağlanacak şekilde ayarlayınız.

Elektrik ve su bağlantıları

Su besleme hortumunun bağlanması

! Su besleme hortumunu su şebekesine bağlamadan önce berrak su gelene kadar suyu akıtınız.

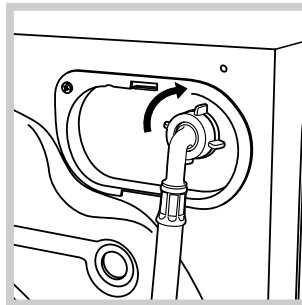

1. Su besleme hortumunu arka kısmının üst sağ köşesinde bulunan su girişine vidalayarak makineye bağlayınız (bkz. şekil).

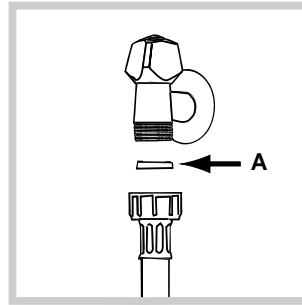

2. Ambalaj torbasındaki A contasını besleme hortumunun ucuna geçirerek 3/4 lük dişli bir soğuk su musluğuna monte ediniz (bkz. şekil).

3. Hortumun katlanmamasına ve ezilmemesine dikkat ediniz.

! Musluğun su basıncının Teknik Veriler tablosunda belirtildiği gibi olması gerekir (bkz. yan sayfa).

! Besleme hortumunun boyu yetersiz ise yetkili bir satış mağazasına veya teknisyene başvurunuz.

! Eski veya kullanılmış hortumları asla kullanmayınız. Makine ile birlikte verilmiş olanları kullanınız.

Tahliye hortumunun bağlanması

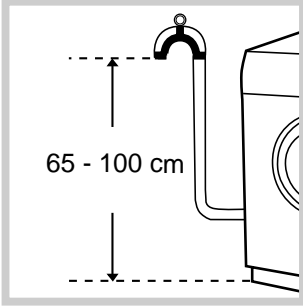

Tahliye hortumunu, katlanmamasına dikkat ederek zeminden veya yerden 65 cm ile 100 cm arasındaki bir yükseklikten duvar tahliyesine takınız.

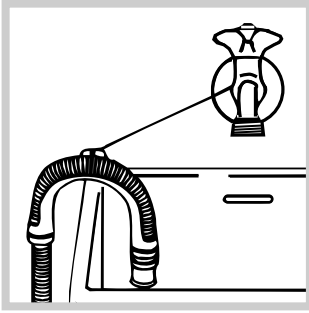

veya, ambalaj torbasındaki hortum dirseğiyle, düşmeyecek şekilde sabitleyerek boşaltma hortumunu lavabo ya da küvete asınız (bkz. şekil). Tahliye hortumunun serbest ucunun suya girmemesi gerekir.

! Tahliye hortumunun ek yapılarak uzatılmaması tavsiye edilir; başka seçenek yoksa, uzatma hortumunun çapının da aynı olması ve 150 cm. den uzun olmaması gerekir.

Elektrik bağlantısı

Makinenin fişini bir elektrik prizine takmadan önce aşağıdakileri kontrol ediniz:

- tesisat topraklı prize sahip ve yürürlükteki normlara uygun olmalıdır;
- elektrik prizi, Teknik Veriler tablosunda belirtilen makinenin maksimum güç yükünü taşıyabilmelidir (bkz. yan taraf);
- besleme gerilimi Teknik Veriler tablosunda belirtilen değer sınırı kapsamında olmalıdır (bkz. yan taraf);
- priz ve makinenin fişi birbiriyle uyumlu olmalıdır. Aksi takdirde ya prizi, yada fişi değiştiriniz.

! Makine, üzeri kapalı bile olsa açık alanlara monte edilmez, zira yağmur ve fırtınaya maruz kalması son derece tehlikelidir.

! Makine monte edildikten sonra priz kolayca erişilebilir durumda olmalıdır.

! Uzatma kablosu ve çoklu prizler kullanmayınız.

! Kablonun ezilmemesi ve katlanmaması gerekir.

! Beslenme kablosu ve priz yalnızca yetkili teknisyenler tarafından değiştirilmelidir.

Dikkat! Bu şartlara uyulmaması halinde firma tüm sorumluluklardan muafır.

Teknik bilgiler

Model	AQGD 169 H
Ölçüler	geniřlik 59,5 cm yükseklik 105 cm derinlik 64,5 cm
Kapasite	1 - 8 kg
Elektrik bağlantıları	Makine üstünde takılı olan teknik veriler plakasına bakınız
Su bağlantıları	max. su basıncı 1 MPa (10 bar) min. su basıncı 0,05 MPa (0,5 bar) tambur kapasitesi 62 litre
Sıkma hızı	maksimum dakikada 1600 devire kadar
EN 60456 standartları uyarınca kontrol programları	PAMUKLULAR BEYAZLAR programı; ısı derecesi 60°C; 8 kg çamaşırıla.
	Bu makina aşağıda belirtilen AB normlarına uygundur: - 19/02/73 tarihli 73/23/CEE (Alçak gerilim) ve daha sonra yapılan düzenlemeler - 03/05/89 tarihli 89/336/CEE (Elektromanyetik Uyum) ve daha sonra yapılan düzenlemeler - 2002/96/CE
	TS 2004 EN 60335-2-7

Çamaşır makinesinin tanıtımı

TR

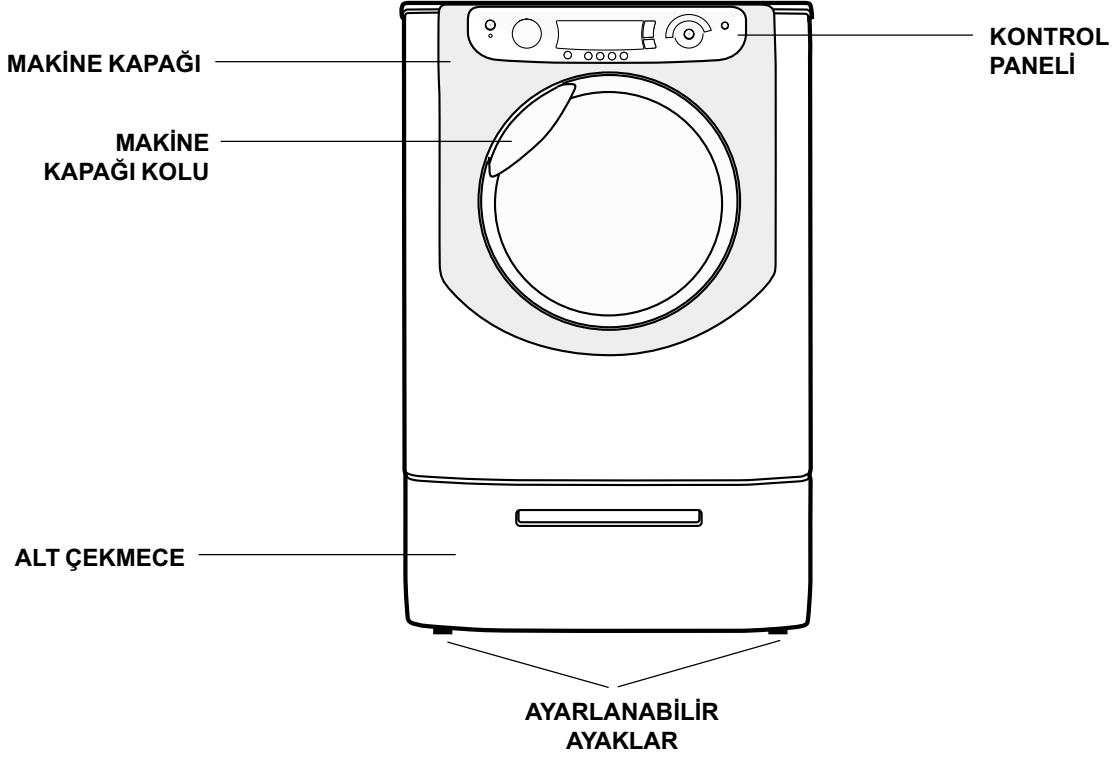

MAKİNE KAPAĞI



Makine kapağını açmak için mevcut olan kolu kullanınız (bkz. şekil).

Kapak açıldığında iç sepeti aydınlatacak bir ışık yanar.

DETERJAN ÇEKMECESİ

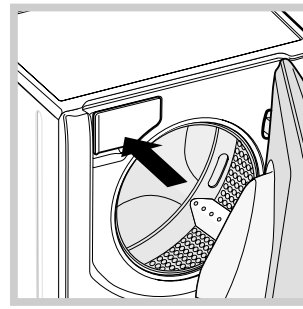

Makinenin içinde bulunur, kapak açılarak görünür.

Deterjan dozunu ayarlamak için "Deterjan ve çamaşır" bölümüne bakınız.

ALT ÇEKMECE

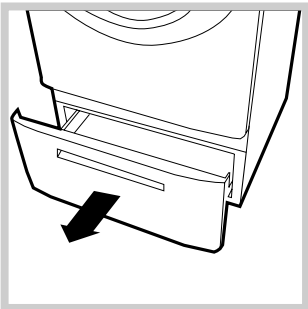

Yıkanacak çamaşıruları saklamaya yarar.

Kapak dışarıya doğru çekilerek açılır (bkz. şekil).

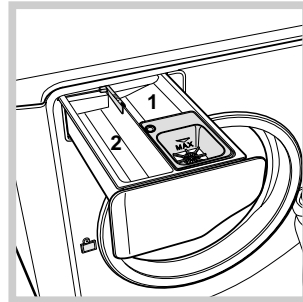

1. ön yıkama haznesi: toz deterjan kullanınız.
2. yıkama haznesi: toz veya sıvı deterjan kullanınız.
Deterjanın çamaşır makinesi çalıştırılmadan hemen önce konulması tavsiye edilir.

☼ katkı madde haznesi: yumuşatıcı ya da katkı maddeleri için kullanılır. Çekmecenin içinde gösterilen maksimum seviyenin geçilmemesi ve konsantre deterjanların sulanması tavsiye edilir.

Kontrol paneli

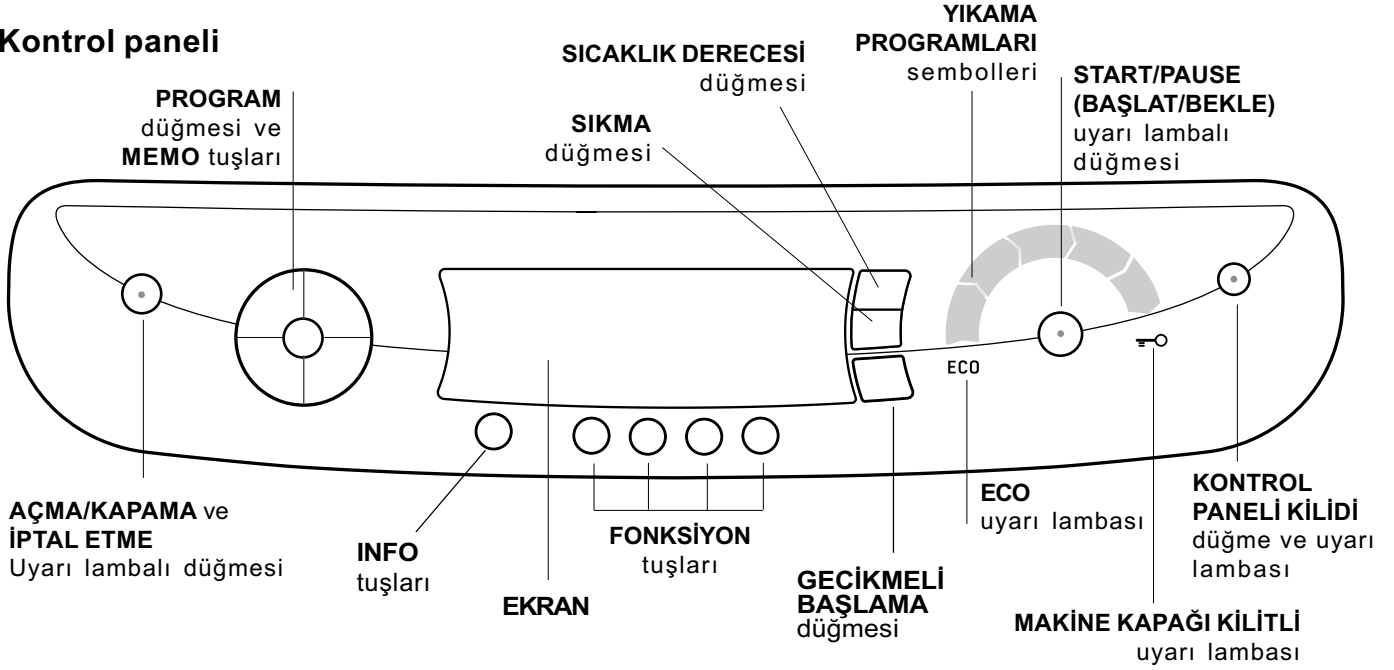

AÇMA/KAPAMA ve İPTAL ETME Uyarı lambalı düğmesi: makineyi açmak ya da kapatmak için bu düğmeye basınız. Yeşil uyarı lambası makinenin açık olduğunu gösterir. Makineyi çalışır vaziyetteyken kapatmak için düğmeyi daha uzun, yaklaşık 2 saniye, basılı tutmanız gerekir; hafifçe ya da yanlışlıkla basıldığında makine kapanmaz. Makinenin çalışır vaziyetteyken kapatılması devrede olan yıkama programını iptal eder.

PROGRAM Düğmesi: her iki yönde döndürülebilir. En uygun program ayarlamak için "Program tablosu" bölümüne bakınız. Yıkama esnasında düğme sabit kalır.

MEMO tuşları: en çok kullandığınız programı hafızaya almak için hafıza butonlarından birine basılı tutunuz. Daha önce kaydedilmiş olan bir programı seçmek için ilgili tuşa basınız.

SICAKLIK DERECESİ Düğmesi: sıcaklık derecesini azaltmak için basınız: seçilen değer ekranda belirtilir.

SİKMA Düğmesi: sıkma hızını azaltmak ya da devre dışı bırakmak için basınız: seçilen değer ekranda belirtilir.

GECİKMELİ BAŞLAMA Düğmesi: seçilen programı geciktirmeli çalıştırmak için basınız. Gecikme ekranda belirtilecektir.

FONKSİYON tuşları: tuşa basıldığında ekrandan seçilmiş olan fonksiyon ismi geçer. İlgili sembolün yanması fonksiyonun seçilmiş olduğunu belirtir.

INFO tuşu: ekranda program ve fonksiyonlar hakkında mevcut bilgileri görüntülemek için bu tuşa basınız.

YIKAMA PROGRAMLARI sembolleri: yıkama programının ilerlediğini gösterecek şekilde yanar (Yıkama - Durulama - Sıkma - Su boşaltma). END yazısı program bitiminde yanar.

START/PAUSE uyarı lambalı düğmesi: yeşil lamba yavaşça yanıp sönmeye başladığında istediğiniz yıkama programını başlatmak için düğmeye basınız. Yıkama programı başladıktan sonra uyarı lambası sabit kalır. Seçilen bir programın beklemeye alınması için aynı düğmeye tekrar basınız; uyarı lambası turuncu renkte yanıp sönecektir. 'Makine Kapağı Kilitli' uyarı lambası kapalı ise, kapak açılabilir. Yıkama programının kaldığı yerden devam etmesi için aynı düğmeye tekrar basınız.

MAKİNE KAPAĞI KİLİTLİ Uyarı lambası: makine kapağı kilitli olduğunu gösterir. Kapağın açılması için programın beklemeye alınması gerekir (bkz. *sonraki sayfa*).

KONTROL PANELİ KİLİDİ: Düğme ve uyarı lambası kontrol panelini açmak ya da kapatmak için düğmeyi yaklaşık 2 saniye basılı tutmanız gerekir. Uyarı lambası açık ise; kontrol panelinin kilitli olduğunu gösterir. Böylece programın çocuklar tarafından yanlışlıkla değiştirilmesi engellenir.



ECO uyarı lambası: ECO sembolü yıkama parametrelerini değiştirdikten sonra elektrik tüketiminde en az %10 tasarrufu elde edince yanmaya başlayacaktır.





! İlk çalıştırıldığında **DİL SEÇİMİ** istenecektir (ekranda "Select Language" yazısı görüntülenecektir): İstenilen dil ekranda görüntüleninceye kadar INFO tuşuna basınız. Yanlışlıkla istenilmeyen bir dil seçildiğinde, dil seçim menüsüne girebilmek için INFO ve GECİKMELİ BAŞLAMA tuşlarını basılı tutunuz.

Bir yıkama programı nasıl seçilir



TR

NOT: çamaşır makinenizi ilk çalıştırdığınızda çamaşır koymadan deterjan kullanarak ön yıkamasız 90°C'li programı ayarlayınız.

- 1. MAKİNEİN ÇALIŞTIRILMASI.**  tuşa basınız. Tüm uyarı lambaları 1 saniye için yanıp sönecek, ekranda OK yazısı görüntülenecektir ve START/PAUSE uyarı lambası yanıp sönecektir.
- 2. ÇAMAŞIRLARIN KONULMASI.** Kapağı açınız. Sonraki sayfada bulunan program tablosunda belirtilen yük miktarını geçmeyecek şekilde çamaşırlarınızı makineye doldurunuz.
- 3. DETERJAN KONULMASI.** Deterjan haznesini açınız ve deterjan "*Çamaşır makinesinin tanıtımı*" bölümünde açıklandığı gibi koyunuz. Her program için hangi deterjan kullanılması ile ilgili tavsiyeleri öğrenmek için  tuşa basınız.
- 4. MAKİNE KAPAĞININ KAPATILMASI.**
- 5. PROGRAMIN SEÇİLMESİ.** PROGRAM DÜĞMESİNİ istenilen program seçilinceye kadar sağa ya da sola döndürünüz. Programın ismi ekranda görüntülenecektir, seçilen programa bağlı hafızadaki sıcaklık derecesi ve sıkma devir hızı yükseltilemez. Ekranda önerilen yük seviyesi ve program süresi görüntülenecektir.
- 6. YIKAMA PROGRAMININ ÖZELLEŞTİRİLMESİ.** Kontrol panelindeki ilgili düğmeleri kullanınız:

  **Sıcaklık derecesi ve/ya sıkma devrinin değiştirilmesi.** Seçilen programa göre makine sıcaklık derecesi ve sıkma devrini otomatik olarak ayarlar, bu nedenle bu değerlerin üzerine çıkılamaz.  düğmesine basıldığında "OFF" soğuk yıkama programındaki sıcaklık derecesine ulaşıncaya kadar sıcaklık düşer.  düğmesine basıldığında "OFF" devreden çıkıncaya kadar sıkma devri gittikçe azalır. Düğmelere bir daha basıldığında fabrika değerlerine dönelecektir.

! İstisna: PAMUKLULAR BEYAZLAR programı seçildiğinde sıcaklık derecesi 90°C ye kadar yükseltilebilir.

 **Gecikmeli başlama ayarı.** Secilmiş olan programın gecikmeli başlamasını ayarlamak için istenilen gecikme süresi ayarlanıncaya kadar tuşa basınız. Bu fonksiyon açık olduğunda ekranda  sembolü görüntülenecektir. Gecikmeli başlamayı iptal etmek için ekranda "OFF" yazısı görüntüleninceye kadar tuşa basınız.  sembolünün yanıp sönmesi sonra erecektir.

   **Program özelliklerinin değiştirilmesi.**

- Fonksiyonu etkinleştirmek için düğmeye basınız; ekranda fonksiyon ismi görüntülenecek ve tuşla ilgili sembol yanacaktır.
- Fonksiyonu iptal etmek için aynı düğmeye tekrar basınız; ekranda fonksiyonun ismi ile "OFF" yazısı görüntülenecek ve tuşla ilgili sembol sönecektir.

! Seçilen fonksiyon ayarlanmış olan programla uyumlu olmadığı takdirde, sembol yanıp sönecek ve fonksiyon devreye girmeyecektir.

! Seçilen fonksiyon, önceden seçilmiş bir fonksiyon ile uyumlu olmadığı takdirde, ilk seçilen fonksiyonla ilgili sembol yanıp sönecek ve sadece ikinci fonksiyon seçilebilecektir; aktif olan fonksiyonun sembolü yanık kalacaktır.

! Fonksiyonlar önerilen yük seviyesi ve yıkama süresini değiştirebilirler.

- 7. PROGRAMIN ÇALIŞTIRILMASI.** START/PAUSE düğmesine basınız. İlgili uyarı lambası sabit duracak ve makinenin kapağı kilitlenecektir. (MAKİNE KAPAĞI KİLİTLİ uyarı lambası yanar). Yıkama esnasında ekranda yapılmakta olan işlem yazacak ve yapılan işlemle ilgili sembol yanacaktır. Devrede olan bir programı değiştirmek için START/PAUSE düğmesine basarak çamaşır makinesini beklemeye alınız, istenilen programı seçiniz ve START/PAUSE düğmesine tekrar basınız. Yıkama esnasında makine kapağını açmak için START/PAUSE düğmesine basınız; MAKİNE KAPAĞI KİLİTLİ  uyarı lambası kapalı ise, kapak açılacaktır. Yıkama programının kaldığı yerden devam etmesi için START/PAUSE düğmesine tekrar basınız.
- 8. PROGRAMIN BİTMESİ.** Yanan END yazısı ile gösterilir. Çamaşır makinesinin kapağı hemen açılacaktır. START/PAUSE uyarı lambası yanıp sönerse programı bitirmek için düğmeye basınız. Makine kapağını açtıktan sonra çamaşırınızı boşaltıp makineyi kapatınız.

! Devrede olan bir program iptal etmek için  düğmesini uzun süre basılı tutunuz. Program kesilecek ve makine kapanacaktır.

HASSAS DOKULAR, PERDE VE YORGAN TORBASI

Hotpoint/Ariston cihazla birlikte verilmiş olan torba sayesinde en değerli ve hassas dokuların en iyi şekilde korunarak yıkanmasını sağlar.

Sentetik dış kılıflı yorgan ve tüylü yorgan yıkamasında torbanın her zaman kullanılması tavsiye edilir.

Program tablosu

İkon	Program açıklaması	Maks. Isı derecesi (°C)	Maks Hız (Dakikada devir)	Deterjanlar		Maks yük (Kg)		Devir süresi	
				Yıkama	Yumuşatıcı	Normal	Mini yıkama		
Günlük programlar									
	PAMUKLULAR BEAZLAR	60° (Max 90°)	1600	●	●	8	4	Yıkama programı süresi ekran üzerinde görülebilir.	
	PAMUKLULAR: Hassas renkli ve beyaz çok kirliler.	40°	1600	●	●	8	4		
	PAMUKLULAR RENKLİLER	40°	1600	●	●	8	4		
	SENTETİKLER HASSAS ÇAMAŞIRLAR	40°	800	●	●	4	2		
	HIZLI YIKAMA. Az kirli çamaşırları kısa sürede yıkamak üzere kullanılır (yünlü, ipeklili, ve elde yıkanacak çamaşırlara uygun değildir).	30°	800	●	●	3,5	1, 5		
Enerjik programlar									
	PAMUKLULAR ÖN YIKAMA: İnatçı lekeleri gidermek üzere kullanılır. <i>(İlgili hazneye deterjan koyunuz).</i>	90°	1600	●	●	8	4		
	SENTETİKLER HASSAS OLMAYAN ÇAMAŞIRLAR	60°	800	●	●	4	2		
Özel programlar									
	PENYELER	40°	600	●	●	2	1		
	İPEKLİLER: İpeklili, vizkoz ve iç çamaşırlar için kullanılır.	30°	0	●	●	2	1		
	YÜNLÜLER: Yün ve kaşmir için kullanılır.	40°	600	●	●	2	1		
	YORGANLAR: Tüy doldurulmalı tüm çamaşırlar için kullanılır.	30°	1200	●	●	3	1, 5		
	NEVRESİM 7 GÜN: Banyo ve yatak çamaşırları için kullanılır.	60°	1600	●	●	8	4		
Kısmi programlar									
	Durulama pamuklular	-	1600	-	●	8	4		
	Durulama hassas çamaşırlar	-	800	-	●	4	2		
	Yüksek devir pamuklular	-	1600	-	-	8	4		
	Düşük devir hassas çamaşırlar	-	800	-	-	4	2		
	Boşaltma	-	0	-	-	8	4		

Tabloda belirtilen veriler takribidir.

Yıkama fonksiyonları

Super Beyaz

Yıkamanın başlangıç fazında daha yüksek bir su miktarı ve daha uzun bir süre kullanıldığı için bu fonksiyon yıkamada yüksek performansları sağlar.

! Hızlı yıkama, İpekliler, Yünlüler, Yorganlar ve Kısmi Programlar ile uyumlu değildir.

Kolay ütü

Bu fonksiyon seçildiğinde kırışıkları önleyecek şekilde yıkama ve sıkma devrinin özellikleri değiştirilecektir. Program bitiminde çamaşır makinesi iç sepetini yavaşça döndürecek, "Kolay ütü" ve START/PAUSE uyarı lambaları yanıp sönecektir. Programı tamamlamak için START/PAUSE veya "Kolay ütü" düğmesine basınız.

İpeklili **programda** makine çamaşırları durulama suyu içinde durduracaktır ve "Kolay ütü" uyarı lambası yanıp sönmeye başlayacaktır. Su boşaltmak için START/PAUSE ya da "Kolay ütü" düğmesine basmanız gerekir. Simdi çamaşırlarınızı alabileceksiniz.

! Bu opsiyon Yünlüler, Yüksek devir pamuklular, Düşük devir hassas çamaşırlar ve Boşaltma programlarına uygulanamaz.

Ekstra Durulama

Bu fonksiyon seçildiğinde durulamanın verimliliği daha yüksek olur ve deterjandan tamamen temizlenmesi sağlanır. Deterjanlara çok hassas kişiler için uygundur. Çamaşır makinesinin tamamen yüklü olması ve bol deterjan kullanılması tavsiye edilir.

! Bu fonksiyon Hızlı yıkama, Yüksek devir pamuklular, Düşük devir hassas çamaşırlar ve Boşaltma programlarına uygulanamaz.

Mini yıkama

Bu fonksiyonu, yıkanacak çamaşır miktarı tavsiye edilen maksimum yükün (miktarın) yarısına eşit yada yarısından az olduğunda kullanınız (bkz. Program tablosu).

! Bu fonksiyon Yüksek devir pamuklular, Düşük devir hassas çamaşırlar ve Boşaltma programlarına uygulanamaz.

Deterjan ve amaşır

TR

Deterjan

Deterjan; kumaş cinsi (pamuk, yün, ipek...), rengi, yıkama sıcaklık derecesi, kirlilik seviyesi ve suyun sertlik derecesine göre seçilir ve gerekli miktarda konur.

Deterjan miktarı doğru ayarlanarak boşa harcamalardan kurtulur ve çevre korunur. Deterjanlar, her ne kadar, doğada çözülebilir olsalar da, doğa dengesine zarar veren maddeler içermektedir.

Tavsiyeler:

- pamuklu beyaz amaşırlar ve önyıkama için toz deterjan kullanılması.
- pamuklu narin dokumalar ve düşük sıcaklık derecesi ile çalışan tüm programlar için sıvı deterjan kullanılması.
- yünlü ve ipekli dokumalar için sıvı deterjanlar kullanılması.

! Elde yıkama deterjanlarını kullanmayınız, aşırı köpük yapar.

Deterjanın; mevcut olan hazneye ya da özel deterjan topuna doldurulup direkt sepetin içine yıkama başlatılmadan hemen önce konması gerekir. Bu durumda ön yıkamalı pamuklu program seçilemez.

amaşırların hazırlanması

! Makinaya yerleştirmeden önce amaşırları iyice açınız.

- amaşırları dokuma cinsi (giysi etiketindeki sembole belirtilir) ve rengine göre ayırınız; beyazları renklilerden ayrı tutmaya dikkat ediniz!
- Cepleri boşaltınız ve düğmeleri kontrol ediniz;
- amaşırın kuru ağırlığını esas alan değerlerin dışına çıkmayınız ("Program tablosu" nda belirtilmiştir).

amaşırların ağırlığı nedir?

1 arşaf	400-500 gr.
1 yastık kılıfı	150-200 gr.
1 masa örtüsü	400-500 gr.
1 bornoz	900-1200 gr.
1 havlu	150-250 gr.
1 kot pantolon	400-500 gr.
1 gömlek	150-200 gr.

Yıkama önerileri

Penyeler: farklı dokumalı ve renkli gömlekler için tasarlanmış olan programın kullanılması tavsiye edilir. En yüksek performansları sağlar.

İpekliler: ipekli tüm dokumalar için tasarlanmış olan programın kullanılması tavsiye edilir. Hassas dokumalar için özel bir deterjan kullanılması önerilir.

Perdeler: katlayarak mevcut olan torbanın içine yerleştiriniz. 'İpekliler' programının kullanılması önerilir.

Yünlüler: Hotpoint/Ariston The Woolmark Company tarafından Woolmark Platinum Care (M.0508) ünlü lisansını alan tek amaşır makinesi üreticisidir.

Woolmark Platinum Care lisansı 'elde yıkama'  etiketi taşıyan giysiler de dahil tüm yün giysilerin amaşır makinesinde yıkanabileceğini belgeler.

Yünlü programının kullanılması amaşır makinesinde yün amaşırların yıkamasında en yüksek performansların elde edilmesini sağlar.

Yorganlar: Çift da tek kişilik yorgan (en fazla 3 kg. olabilir), yastık, mont gibi tüy doldurmalı amaşırlar için bu mevcut olan "Yorganlar" programını kullanınız. Yorganları; üçları makine doğru (bkz. şekiller) katlayarak ve sepet hacminin 3/4 ünü geçmeyecek şekilde yerleştirmeye dikkat ediniz. En iyi yıkama sonuçları elde etmek için deterjan haznesine sıvı deterjan koyunuz.



Yorgan: sentetik kılıflı yorganları yıkamak için mevcut olan torbayı kullanarak 'Yorganlar' programının kullanılması önerilir.

Banyo ve yatak amaşırları: Bu amaşır makinesi evin tüm kirliliklerinin "NEVRESİM 7 GÜN" programıyla bir seferde yıkanmasını sağlar. Bu program yumuşatıcıyı en uygun şekilde kullanır, zaman ve enerji tasarruf eder. Toz deterjan kullanılması önerilir.

İnatçı lekeler: inatçı lekelerin yıkama yapmadan önce sert sabunla giderilmesine çalışılması ve ön yıkamalı pamuklu programın kullanılması tavsiye edilir.

Yük dengeleme sistemi

Titreşimin engellenmesi ve yükün düzenli dağılması için her sıkma işleminden önce iç sepet normal yıkama hızından biraz daha hızlı döner. Farklı boyutlardaki amaşırları makineye doldurduktan sonra yük dengeli hale gelmediyse makine daha yavaş bir sıkma devrini uygular.

Yük çok dengesiz ise amaşır makinesi sıkma devrini gerçekleştirmeden amaşırları yayma işlemi yapar. Küçük ve büyük boy amaşırlarınızı bir arada yıkayacak iseniz yükün dengeli olması için amaşırları kendi aralarında karıştırınız.

! Çamaşır makinesi uluslararası güvenlik standartlarına uygun olarak tasarlanıp üretilmiştir. Aşağıdaki bilgiler, güvenliği sağlamak amacıyla verilmiştir. Bu yüzden dikkatlice okunması gerekir.

Genel güvenlik uyarıları

- Makine evlerde kullanılmak üzere tasarlanmış olup profesyonel kullanım amaçlı değildir.
- Çamaşır makinesi yalnızca yetişkin kişiler tarafından ve kullanma talimatına uygun olarak kullanılmalıdır.
- Makineye ayaklarınız çıplakken yada elleriniz veya ayaklarınız ıslak yada nemliyken dokunmayınız.
- Fişi prizden çekerken kablosundan değil fişin kendisinden tutarak çekiniz.
- Tahliye suyuna el sürmeyiniz, yüksek sıcaklıkta olabilir.
- Makine kapağını, hiçbir şekilde zorlamayınız: istenmedik açılmalara karşı emniyet aygıtı bozulabilir.
- Arıza halinde onarmak amacıyla iç mekanizmaları kurcalamayınız.
- Makine çalışır vaziyetteyken çocukların yaklaşmamasına dikkat ediniz.
- Taşıma gerektiğinde, bu işlemin, iki veya üç kişi tarafından, azami dikkatle yapılması gerekir. Kesinlikle tek başınıza yapmayınız, çünkü makine çok ağırdır.
- Çamaşırıkları yerleştirmeden önce, iç sepetin boş olduğundan emin olunuz.

Atıkların tasfiye edilmesi

- Ambalaj malzemelerinin tasfiye edilmesi: yerel yasalara uyunuz, bu şekilde ambalajların geri dönüşümü sağlanır.
 - Elektrikli ve elektronik cihazların atıklarını değerlendirme 2002/96/CE sayılı Avrupa Konseyi direktifinde; beyaz eşyaların kentsel katı atık genel yöntemi ile tasfiye edilmemesi öngörülmüştür. Kullanılmayan cihazların, madde geri kazanım ve geri dönüşüm oranını en yüksek seviyeye yükseltmek, çevre ve insan sağlığına olası zararları engellemek için ayrı ayrı toplanması gerekir. Tüm ürünlerin üzerinde; ayrı toplama hükümlerini hatırlatmak amacıyla üstünde çarpı işareti olan sepet sembolü verilmiştir.
- Makinenin tasfiye edilmesi konusunda daha geniş bilgi almak için makine üreticilerinin mevcut müşteri hizmetine veya satış noktalarına başvurulması gerekir.

Makine kapağının manuel olarak açılması

Elektrik kesildiğinde makine kapağını açamadığınız zaman çamaşırıkları çıkarıp asmak istediğinizde aşağıdaki gibi yapınız:



1. Fişi prizden çekiniz.
2. Makinenin içindeki su seviyesinin makine kapağından daha alçak olmasını sağlayınız, aksi takdirde *A* şeklinde gösterildiği gibi bir kaptan toplanacak şekilde boşaltma hortumu vasıtasıyla içindeki suyu gideriniz.

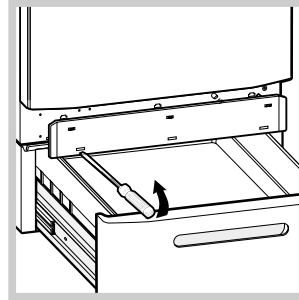

3. Çamaşır makinesinin ön panelini, bir tornavida vasıtasıyla, çıkartınız (bkz. şekil).

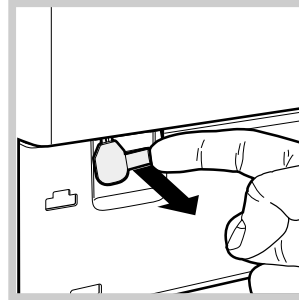

4. Şekilde gösterilen dilciğinden tutarak blokajından çıkıncaya kadar dışarıya doğru çekiniz. Bundan sonra makinenin kapağı kilitli olmama anlamına gelen bir klik sesi duyuluncaya kadar aşağıya doğru çekiniz.

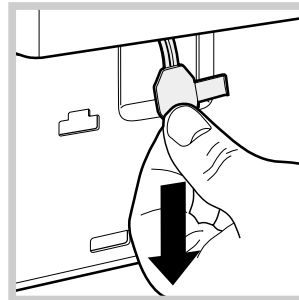

5. Makine kapağını açınız. Açılmıyorsa aynı prosedürü tekrar uygulayınız.

6. Alt panoyu tekrar yerine takınız ve tırnakları yerine yerleştirdiğinizden emin olduktan sonra alt panoyu makineye doğru itiniz.

Bakım ve temizlik

TR

Elektrik şebekesinin ve su tesisatının devre dışı bırakılması

- Su musluğunu her yıkamadan sonra kapatınız. Böylece makinenin su tesisatının eskimesi engellenir, su kaçağı tehlikesi ortadan kalkar.
- Makinenin temizlik ve bakım işleminden önce elektrikli fişini çekiniz.

Çamaşır makinesin temizlenmesi

Dış gövde ve plastik kısımlar ılık su ve sabunla ıslatılmış bir bez kullanılarak temizlenebilir. Aşındırıcı maddeler ve çözücü türü maddeleri kesinlikle kullanmayınız.

Deterjan çekmecesinin temizlenmesi

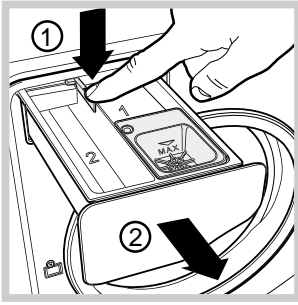

Çekmeceyi çekmek için kola (1) basınız ve dışarıya doğru (2) çekiniz (bkz. şekil). Akar su altında yıkayınız, bu çekmecenin temizliği sık sık yapılmalıdır.

Sepetin bakımı

- Kötü kokuların oluşmasını engellemek için kapağı daima aralık bırakınız.

Pompanın temizlenmesi

Çamaşır makinesinin pompası kendini temizleyen bir özelliğe sahip olup, ayrıca temizlik gerektirmez. Fakat düğme, bozuk para gibi küçük eşyaların, pompanın alt bölümünde bulunan ve pompayı koruyan filtreye düştüğü zaman yapılması gerekenler aşağıda verilmiştir.

! Yıkama devresinin bitmiş olup olmadığını kontrol ediniz ve fişini çekiniz.

Filtrede işlem yapabilmek için:

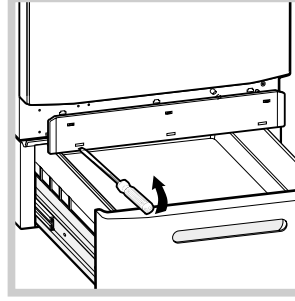

1. Çamaşır makinesinin ön kapama panelini, bir tornavida vasıtasıyla çıkartınız (bkz. şekil);

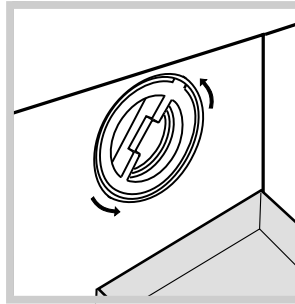

2. Çıkacak olan suyu (yaklaşık 1,5 lt) toplamak için bir kap yerleştiriniz (bkz. şekil);
3. Filtre kapağını saatin ters yönünde çevirerek sökünüz (bkz. şekil);

4. İçini iyice temizleyiniz;
5. Kapağı tornavida vasıtasıyla tekrar takınız;
6. Panoyu tekrar yerine takınız ve tırnakları yerine yerleştirdiğinizden emin olduktan sonra panoyu makineye doğru itiniz.

Su besleme hortumunun kontrol edilmesi

Su besleme hortumunu, en az senede bir defa kontrol ediniz. Yarık veya çatlaklar varsa değiştirmelidir: yıkama esnasında oluşan yüksek basınçlar beklenmedik patlamalara yol açabilirler.

Çamaşır makinesi çalışmıyor olabilir. Teknik Servise başvurmadan önce (“Teknik Servis” bölümüne bakınız) aşağıdaki liste yardımıyla kolay çözülebilecek bir problem olup olmadığını kontrol ediniz.

Arıza:

Olası sebep/Çözüm:

Makine açılmıyor.

- Fiş prize takılı değil veya tamamen temas etmiyor.
- Evde elektrik yok.

Yıkama programı başlamıyor.

- Makine kapağı tam kapalı değil.
- START/PAUSE düğmesine basılmamış.
- Su musluğu açık değil.

Çamaşır makinesi su almıyor.

- Su besleme hortumu musluğa takılı değil.
- Hortum bükülmüş.
- Su musluğu açık değil.
- Evde su kesik.
- Basınç yetersiz.
- START/PAUSE düğmesine basılmamış.

Makine devamlı su alıp boşaltıyor.

- Tahliye hortumu yerden 65 ile 100 cm arasında yerleştirilmemiş (bkz. “Montaj”).
- Tahliye hortumunun başı suya girmiş (bkz. “Montaj”).
- Daire, binanın üst katlarındaysa, sifon olayı meydana gelerek çamaşır makinesi devamlı su alıp, veriyor olabilir. Bu sorunun çözümü için piyasada sifon önleyici valfler satılmaktadır.
- Duvardaki tahliyenin hava boşluğu yok.

Makine su tahliye etmiyor ya da sıkma devri çalışmıyor.

- Program su boşaltmayı öngörmüyor: bazı programlarda su boşaltma işlemini elle müdahale ederek başlatmak gerekir (bkz. “Program ve fonksiyonlar”).
- “Kolay ütü” fonksiyonu devrede: program sürecini tamamlamak için START/PAUSE düğmesine basınız (bkz. “Program ve fonksiyonlar”).
- Tahliye hortumu bükülmüş (bkz. “Montaj”).
- Tahliye kanalı tıkalıymış.

Makine sıkma işlemi sırasında çok titriyor.

- Makinenin montajı esnasında sepetin emniyet braketleri çıkartılmamış (bkz. “Montaj”).
- Makinenin bulunduğu zemin düz değil (bkz. “Montaj”).
- Makine mobilyalarla duvar arasında sıkışmış (bkz. “Montaj”).
- Yük dengeli değil (bkz. “Çamaşır makinesinin tanıtımı”).

Makine su kaçııyor.

- Su giriş hortumu tam vidalanmamış (bkz. “Montaj”).
- Deterjan haznesi tıkanmış (temizlemek için bkz. “Bakım ve temizlik”).
- Tahliye hortumu iyi tespit edilmemiş (bkz. “Montaj”).

“Program akışı” ledleri AÇMA/ KAPAMA uyarı lambası ile birlikte hızlı yanıp sönüyor.

- Makineyi kapatınız, prizden fişi çekiniz ve 1 dakika sonra tekrar açınız. Arıza çözülmüyorsa Yetkili Teknik Servisimize başvurunuz.

Aşırı köpük oluşuyor.

- Deterjan çamaşır makinesi için uygun değil (“çamaşır makinesi için”, elde yıkama ve çamaşır makinesi için” veya benzer ibareler olmalıdır).
- Aşırı doz kullanıldı.

Makine kapağı açılmıyor.

- Manuel açma prosedürünü uygulayınız (bkz. Önlemler ve Öneriler).

! Bu kontrollerden sonra problem çözülmüyorsa, musluğu kapatınız ve çamaşır makinesini devreden çıkardıktan sonra Yetkili Teknik Servisimize başvurunuz.

TR

Teknik servisi çağırmadan önce:

- Servise başvurmadan çözülebilecek bir arıza olup olmadığını kontrol ediniz (*"Arıza ve onarım" bölümüne bakınız*);
- Programı tekrar başlatarak, sorunun çözülüp çözülmediğini görünüz;
- Sonucun olumsuz olması durumunda Yetkili Teknik Servise başvurunuz;

- ! Yanlış veya hatalı montaj durumunda servis masraflarının tarafınızdan ödenmesi talep edilebilir.
- ! Kesinlikle, yetkili olmayan tamircilere müracaat etmeyiniz.

Şunları bildiriniz:

- arıza tipini;
- cihazın modelini (Mod.);
- seri numarasını (S/N);

Bu son bilgiler makine yada ambalajı üzerinde bulunan teknik veriler etiketi üzerinde yazılıdır.

Cihazın ömrü 10 yıldır.